

Umbau- und Montageanweisung

M.-Nr. 10717751

1 von 30

de	Montageanweisung Modul 1 für Flüssigdosierung 1-6	en	Installation instructions - Module 1, liquid dispensing 1 - 6	cs	Montážní návod modulu 1 pro dávkování tekutých prostředků 1-6
da	Monteringsanvisning modul 1 til dosering af flydende midler 1-6	el	Οδηγίες τοποθέτησης μονάδας 1 για τη δοσομέτρηση υγρού απορρυπαντικού 1-6	en-US	Installation instructions - Module 1, liquid dispensing 1 - 6
es	Instrucciones de montaje del módulo 1 para dosificación líquida 1-6	fi	Asennusohje – Moduuli 1, nestemäisten aineiden annostus 1-6	fr	Notice de montage module 1 pour dosage liquide 1-6
it	Indicazioni di montaggio modulo 1 per dosaggio liquido 1-6	nl	Montage-instructie module 1 voor dosering van vloeibare reinigingsmiddelen 1-6	no	Monteringsveiledning for Modul 1 til flytende dosering 1-6
pt	Instruções de montagem do módulo 1 para dosagem de líquido 1-6	ru	Монтажная инструкция / модуль 1 для жидкого дозирования 1-6	sv	Monteringsanvisning modul 1 för flytande dosering 1-6

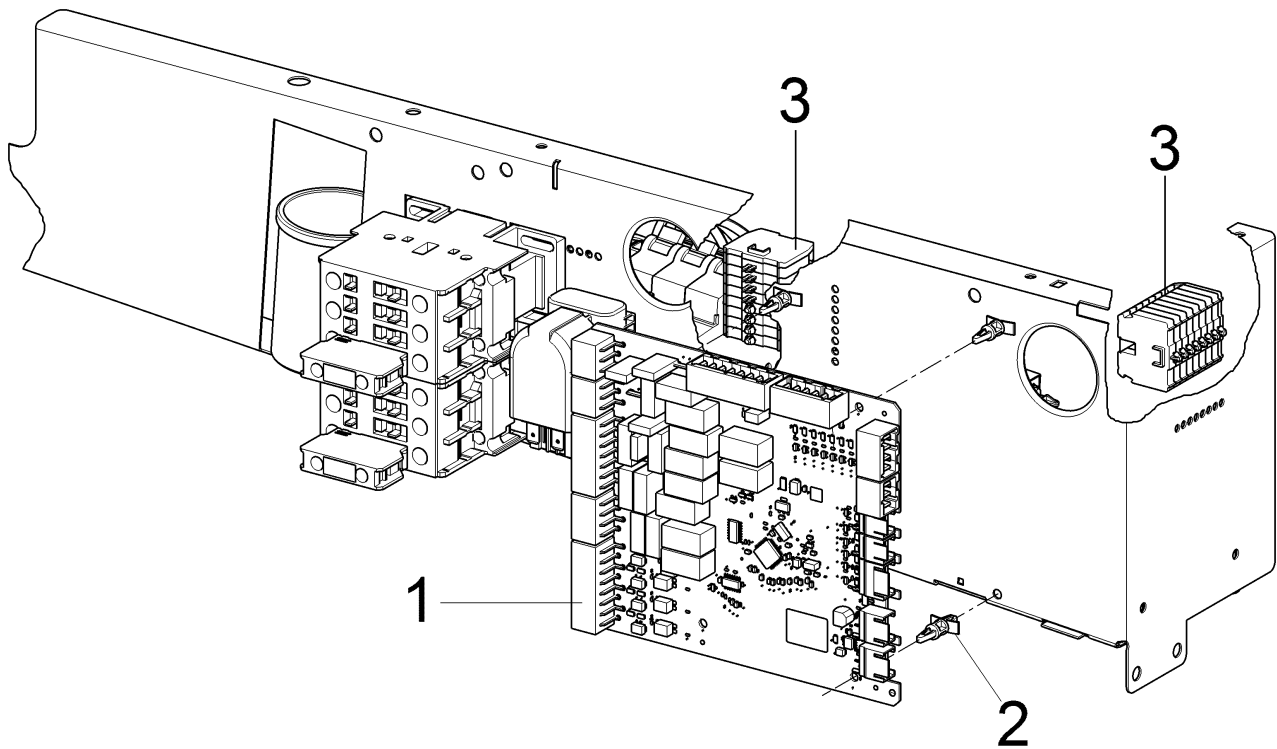

1

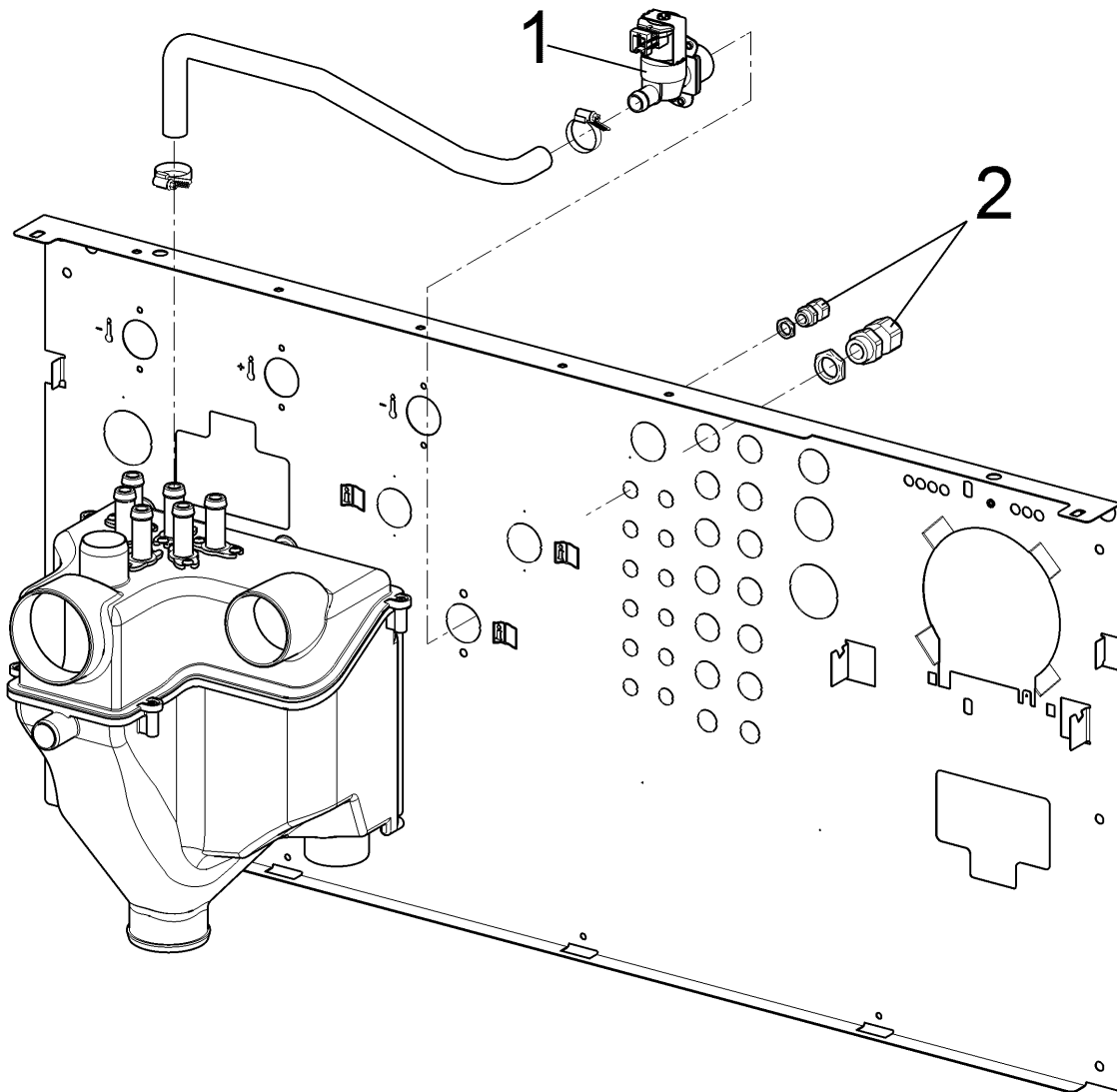

2

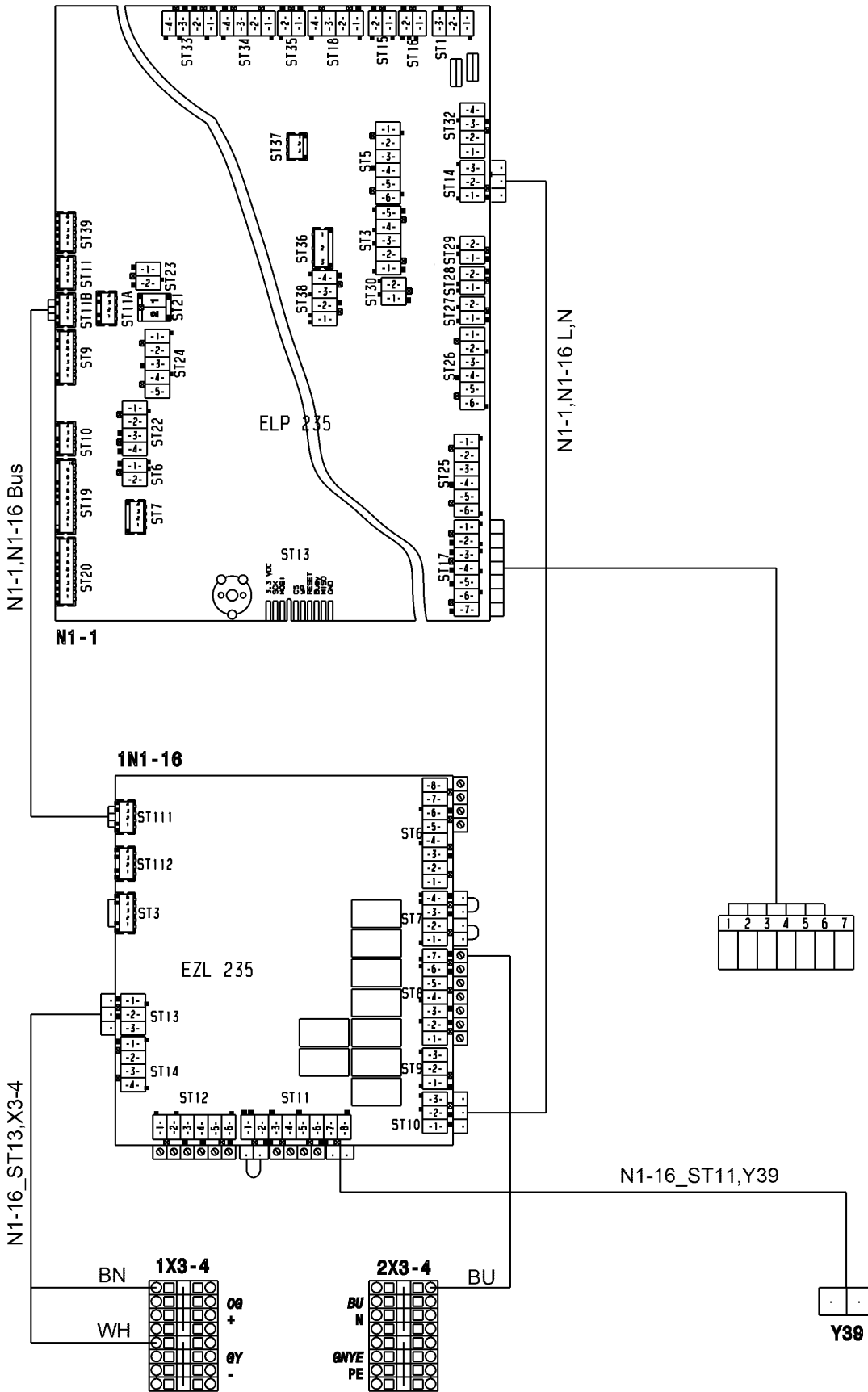

de**Montageanweisung Modul 1 für Flüssigdosierung 1-6**

Grund: Das Modul wird zum Anschluss von Dosierpumpen für eine Flüssigdosierung an die Waschmaschine benötigt.

Enthaltene Teile

Anzahl	M.-Nr.	Benennung
1		Elektronik EZL 235, Modul 1
4		Platinenhalter
1		Codierstecker MFM 1-5
1		Codierstecker MFM 53X
1		Stecker N1Q_ST11A
1		Kabelbaum N1-1, N1-16 L, N
1		Kabelbaum N1-1, N1-16 Bus
1		Kabelbaum N1-16_ST13, X3-4
1		Kabelbaum N1-16_ST11, Y39
1		Verbindungsdraht blau 0,75 x 280
2		Linienkopfschrauben M4 x 10
1		Zulaufventil 3/4 Zoll
1		Schlauch
2		Schlauchschellen 8 - 16 mm
1		Steckschraubleiste 4-polig, natur
1		Steckschraubleiste 4-polig, rot
1		Steckschraubleiste 6-polig, blau
1		Steckschraubleiste 7-polig, grün
1		Klemmleiste 1X3-4, orange / grau
1		Klemmleiste 2X3-4, blau / grün / gelb
1		Zubehör Modul
1		Schaltplan

Gefahr durch unsachgemäße Instandhaltungsarbeiten**WARNUNG**

Gefahr durch unsachgemäße Instandhaltungsarbeiten.

Unsachgemäße Instandhaltungsarbeiten können hohen Sachschaden und schwere Verletzungen mit Todesfolge verursachen.

- ✂ Instandhaltungsarbeiten dürfen nur von einer Elektrofachkraft mit fachlicher Ausbildung, Fachkenntnissen und Facherfahrungen durchgeführt werden.
- ✂ Gültige Sicherheitsbestimmungen müssen berücksichtigt werden.
- ✂ Erst die Technische Service Dokumentation (TSD) lesen, dann handeln.

Schnittverletzungsgefahr bei Instandhaltungsarbeiten**VORSICHT**

Bauteile können fertigungsbedingt scharfkantig sein.

Schnittverletzungsgefahr bei Instandhaltungsarbeiten.

- ✂ Zum Schutz vor Schnittverletzungen Schutzhandschuhe tragen und Kantenschutz M.-Nr. 05057680 anwenden.

Modul 1 für Flüssigdosierung 1-6 installieren

- ↪ Maschinendeckel abbauen, siehe Typ-TSD des Gerätes.
- ↪ Das Modul (1) mit Platinenhaltern (2) an Traverse befestigen, siehe Abb. 1.
- ↪ Klemmleisten (3) in die vorgestanzten Löcher in der Traverse stecken, siehe Abb. 1.
- ↪ Zulaufventil (1) an der oberen Rückwand anbringen. Dazu die entsprechende Verprägung aus der oberen Rückwand herausbrechen, siehe Abb. 2.
- ↪ Kabelverschraubungen (2) an der oberen Rückwand anbringen. Dazu die entsprechenden Verprägungen aus der oberen Rückwand herausbrechen, siehe Abb. 2.
- ↪ Steckschraubleiste 4-polig, natur auf ST6 auf dem Modul stecken, siehe Abb. 3.
- ↪ Steckschraubleiste 7-polig, grün auf ST8 auf dem Modul stecken, siehe Abb. 3.
- ↪ Steckschraubleiste 4-polig, rot auf ST11 auf dem Modul stecken, siehe Abb. 3.
- ↪ Steckschraubleiste 8-polig, blau auf ST12 auf dem Modul stecken, siehe Abb. 3.
- ↪ Codierstecker MFM 53X auf ST7 auf dem Modul stecken, siehe Abb. 3.
- ↪ Stecker N1Q_ST11A auf ST11 Pin 1-2 auf dem Modul stecken, siehe Abb. 3.
- ↪ Codierstecker MFM 1-5 auf ST3 auf dem Modul stecken, siehe Abb. 3.

Die Kabelbäume für Laststrom (L, N) und Steuerstrom (Bus) sind getrennt voneinander zu verlegen, um Störsignale in den Steuerleitungen zu vermeiden (Elektromagnetische Verträglichkeit)

Überschüssige Kabellängen gegenläufig verlegen, um Antennenwirkung bei Leitungen zu vermeiden.

- ↪ Ist auf ST17 auf der Elektronik ELP 235 ein Kabelbaum angeschlossen, diesen entfernen, siehe Abb. 3.
- ↪ Kabelbaum N1-16_ST11, Y39 durch die Öffnung in der Traverse neben dem Modul entlang dem Ventilkabelbaum verlegen und anschließen, siehe Abb. 3.
- ↪ Kabelbaum N1-16_ST11, Y39 mit Kabelbindern am Ventilkabelbaum fixieren.
- ↪ Kabelbaum N1-16_ST13, X3-4 verlegen und anschließen, siehe Abb. 3. Dazu den Kabelbaum durch die Öffnung in der Traverse neben dem Modul führen.
- ↪ Kabelbaum N1-1, N1-16 Bus verlegen und anschließen, siehe Abb. 3.
- ↪ Kabelbaum N1-1, N1-16 L, N verlegen und anschließen, siehe Abb. 3.
- ↪ Verbindungsdraht blau (BU) verlegen und anschließen, siehe Abb. 3.
- ↪ Dosierpumpen nach Schaltplan anschließen.
- ↪ Maschinendeckel anbauen.
- ↪ Modul anmelden, siehe Servicemodus in der Typ-TSD des Gerätes.
- ↪ Dosierpumpen kalibrieren, siehe Betreiberebene in der Gebrauchsanweisung des Gerätes.

de

en

Installation instructions - Module 1, liquid dispensing 1 - 6

Reason: the module is required for connecting dispenser pumps for liquid dispensing to the washing machine.

Included parts

No.	Mat. no.	Designation
1		EZL 235 electronic unit, module 1
4		Electronic board holder
1		Coding plug MFM 1-5
1		Coding plug MFM 53X

No.	Mat. no.	Designation
1		Plug N1Q_ST11A
1		Wiring harness N1-1, N1-16 L, N
1		Wiring harness N1-1, N1-16 Bus
1		Wiring harness N1-16_ST13, X3-4
1		Wiring harness N1-16_ST11, Y39
1		Connection wire, blue 0.75 x 280
2		Raised-head screws, M4 x 10
1		Intake valve 3/4"
1		Hose
2		Hose clips, 8 - 16 mm
1		Screw connector strip, 4-pole, neutral
1		Screw connector strip, 4-pole, red
1		Screw connector strip, 6-pole, blue
1		Screw connector strip, 7-pole, green
1		Terminal strip 1X3-4, orange / grey
1		Terminal strip 2X3-4, green / yellow
1		Accessory module
1		Wiring diagram

Danger due to incorrectly carried out service and repair work

WARNING



Danger due to incorrectly carried out service and repair work

There is a risk of serious damage, injury and even death if service and repair work is carried out incorrectly.

- ✂ Service and repair work should only be carried out by a suitably qualified electrician with specialist training, knowledge and experience.
- ✂ All appropriate safety regulations must be taken into account.
- ✂ First read the Technical Service Documentation (TSD), then commence work.

Risk of injury due to sharp edges

CAUTION

There may be a risk of injury due to sharp edges.

Risk of injury due to sharp edges!

- ✂ Protective gloves should be worn and the edge protection, Mat. no. 05057680, should be used.

Installing module 1 for liquid dispensing 1 - 6

- ✂ Remove the machine lid, see the model-specific TSD.
- ✂ Secure module (1) with holders (2) onto the cross support, see Fig. 1.
- ✂ Fit terminal strips (3) in the pre-punched holes of the cross support, see Fig. 1.
- ✂ Fix inlet valve (1) to the top of the back panel. To do this push the relevant embossed hole out of the top of the back panel, see Fig. 2.
- ✂ Fix cable screw connectors (2) to the top of the back panel. To do this push the relevant embossed holes out of the top of the back panel, see Fig. 2.
- ✂ Connect screw connector strip 4-pole, neutral to ST6 on the module, see Fig. 3.
- ✂ Connect screw connector strip 7-pole, green to ST8 on the module, see Fig. 3.
- ✂ Connect screw connector strip 4-pole, red to ST11 on the module, see Fig. 3.

- ↯ Connect screw connector strip 8-pole, blue to ST12 on the module, see Fig. 3.
- ↯ Connect coding plug MFM 53X to ST7 on the module, see Fig. 3.
- ↯ Connect plug N1Q_ST11A to ST11 Pin 1-2 on the module, see Fig. 3.
- ↯ Connect coding plug 1-5 to ST3 on the module, see Fig. 3.

The power (L, N) and control (bus) wiring harnesses must be laid separately in order to avoid interference in the control circuit (electromagnetic compatibility).

Excess cable should be gathered so that current flows in opposite directions and tied to avoid any antenna effect.

- ↯ Remove any wiring harness connected to ST17 on the ELP 235 electronic unit, see Fig. 3.
- ↯ Lay wiring harness N1-16_ST11, Y39 through the opening in the cross support beside the module, along the valve wiring harness and connect it, see Fig. 3.
- ↯ Fasten wiring harness N1-16_ST11, Y39 to the valve wiring harness with cable ties.
- ↯ Lay and connect wiring harness N1-16_ST13, X3-4, see Fig. 3. To do this, feed the wiring harness through the opening in the cross support beside the module.
- ↯ Lay and connect wiring harness N1-1, N1-16 bus, see Fig. 3.
- ↯ Lay and connect wiring harness N1-1, N1-16 L, N, see Fig. 3.
- ↯ Lay and connect blue connection wire (BU), see Fig. 3.
- ↯ Connect the dispenser pumps in accordance with the wiring diagram.
- ↯ Fit the machine lid.
- ↯ Log the module on, see Service mode in the model-specific TSD.
- ↯ Calibrate the dispenser pumps, see Supervisor level in the Operating instructions for the machine.

en

cs

Montážní návod modulu 1 pro dávkování tekutých prostředků 1-6

Důvod: Modul je nutný pro připojení dávkovacích čerpadel pro dávkování tekutých prostředků k práci.

Obsažené díly

Počet	č. m.	Název
1		elektronika EZL 235, modul 1
4		přichytka desky
1		kódovací zástrčka MFM 1-5
1		kódovací zástrčka MFM 53X
1		zástrčka N1Q_ST11A
1		kabelová forma N1-1, N1-16 L, N
1		kabelová forma N1-1, N1-16 Bus
1		kabelová forma N1-16_ST13, X3-4
1		kabelová forma N1-16_ST11, Y39
1		propojovací vodič modrý 0,75 x 280
2		šrouby s čoučkovou hlavou M4 x 10
1		přívodní ventil 3/4 palce
1		hadice
2		hadicové svorky 8–16 mm
1		4pólová zástrčka, přírodní
1		4pólová zástrčka, červená

Počet	č. m.	Název
1		6pólová zástrčka, modrá
1		7pólová zástrčka, zelená
1		svorkovnice 1X3-4, oranžová / šedá
1		svorkovnice 2X3-4, modrá / zelená / žlutá
1		příslušenství modulu
1		schéma zapojení

Nebezpečí v důsledku neodborných údržbářských prací

VAROVÁNÍ



Nebezpečí v důsledku neodborných údržbářských prací.

Neodborné údržbářské práce mohou způsobit velkou věcnou škodu a těžké úrazy se smrtelnými následky.

✂ Údržbářské práce smí provádět jen kvalifikovaný elektrikář s odborným vzděláním, odbornými znalostmi a zkušenostmi v oboru.

✂ Musí být respektovány platné bezpečnostní předpisy.

✂ Nejprve si přečtěte Technickou servisní dokumentaci (TSD), potom jednejte.

Nebezpečí úrazu pořezáním při údržbářských pracích

POZOR

Součásti mohou mít z výrobních důvodů ostré hrany.

Nebezpečí úrazu pořezáním při údržbářských pracích.

✂ Pro ochranu před pořezáním noste ochranné rukavice a používejte ochranu hran č. m. 05057680.

Instalace modulu 1 pro dávkování tekutých prostředků 1-6

✂ Odmontujte horní kryt přístroje, viz typová TSD přístroje.

✂ Připevněte modul (1) přichytkami desky (2) na traverze, viz obr. 1.

✂ Zasuňte svorkovnice (3) do předlisovaných děr v traverze, viz obr. 1.

✂ Namontujte přívodní ventil (1) na horní zadní stěně. K tomu vylomte příslušné předlisování z horní zadní stěny, viz obr. 2.

✂ Namontujte šroubení kabelů (2) na horní zadní stěně. K tomu vylomte příslušná předlisování z horní zadní stěny, viz obr. 2.

✂ Na ST6 na modulu nasadte 4pólovou zástrčku přírodní barvy, viz obr. 3.

✂ Na ST8 na modulu nasadte zelenou 7pólovou zástrčku, viz obr. 3.

✂ Na ST11 na modulu nasadte červenou 4pólovou zástrčku, viz obr. 3.

✂ Na ST12 na modulu nasadte modrou 8pólovou zástrčku, viz obr. 3.

✂ Na ST7 na modulu nasadte kódovací zástrčku MFM 53X, viz obr. 3.

✂ Na ST11, pin 1-2 na modulu nasadte zástrčku N1Q_ST11A, viz obr. 3.

✂ Na ST3 na modulu nasadte kódovací zástrčku MFM 1-5, viz obr. 3.

Silnoproudé (L, N) a slaboproudé (Bus) kabelové formy vedte navzájem odděleně, abyste se vyhnuli rušivým signálům v řídicích vedeních (elektromagnetická kompatibilita).

Nadměrné délky kabelů instalujte protiběžně, aby vedení nefungovala jako antény.

✂ Je-li na ST17 na elektronice ELP 235 připojená kabelová forma, odstraňte ji, viz obr. 3.

✂ Vedte kabelovou formu N1-16_ST11, Y39 otvorem v traverze vedle modulu podél kabelové formy ventilu a připojte ji, viz obr. 3.

- ↯ Upevněte kabelovou formu N1-16_ST11, Y39 stahovacími pásy na kabelové formě ventilu.
- ↯ Nainstalujte a připojte kabelovou formu N1-16_ST13, X3-4, viz obr. 3. K tomu kabelovou formu vedte otvorem v traverze vedle modulu.
- ↯ Nainstalujte a připojte kabelovou formu N1-1, N1-16 Bus, viz obr. 3.
- ↯ Nainstalujte a připojte kabelovou formu N1-1, N1-16 L, N, viz obr. 3.
- ↯ Nainstalujte a připojte modrý (BU) propojovací vodič, viz obr. 3.
- ↯ Připojte dávkovací čerpadla podle schématu zapojení.
- ↯ Namontujte horní kryt přístroje.
- ↯ Přihlaste modul, viz servisní mód v typové TSD přístroje.
- ↯ Nakalibrujte dávkovací čerpadla, viz uživatelskou úroveň v návodu k obsluze přístroje.

cs

da

Monteringsanvisning modul 1 til dosering af flydende midler 1-6

Årsag: Modulet skal bruges ved tilslutning af doseringspumper til flydende midler til en vaskemaskine.

Medfølgende dele

Antal	M.-nr.	Betegnelse
1		Elektronik EZL 235, modul 1
4		Printhead
1		Kodningsstik MFM 1-5
1		Kodningsstik MFM 53X
1		Stik N1Q_ST11A
1		Ledningsbundt N1-1, N1-16 L, N
1		Ledningsbundt N1-1, N1-16 bus
1		Ledningsbundt N1-16_ST13, X3-4
1		Ledningsbundt N1-16_ST11, Y39
1		Forbindelsesledning blå 0,75 x 280
2		Linsehovedet skrue M4 x 10
1		Tilløbsventil 3/4 tomme
1		Slange
2		Spændebånd 8 - 16 mm
1		Klemrække 4-polet, natur
1		Klemrække 4-polet, rød
1		Klemrække 6-polet, blå
1		Klemrække 7-polet, grøn
1		Klemrække 1X3-4, orange / grå
1		Klemrække 2X3-4, blå / grøn / gul
1		Tilbehør modul
1		Diagram

Vedligeholdelsesarbejde foretaget af ukyndige medfører fare

ADVARSEL



Vedligeholdelsesarbejde foretaget af ukyndige medfører fare.

Usagkyndig service og reparation kan medføre skader på ting og alvorlige personskader med risiko for død.

- ✂ Vedligeholdelsesarbejde må kun foretages af en fagmand med faglig uddannelse, fagkundskab og faglig erfaring.
- ✂ Gældende sikkerhedsbestemmelser skal overholdes.
- ✂ Læs den tekniske dokumentation (TSD), inden arbejdet påbegyndes.

Fare for snitsår ved reparation og vedligeholdelse

FORSIGTIG

Der kan være dele med skarpe kanter.

Fare for snitsår ved reparation og vedligeholdelse.

- ✂ Bær beskyttelseshandsker, og anvend kantbeskyttelse M.-Nr. 05057680.

Modul 1 til dosering af flydende midler 1-6 installeres

- ✂ Afmonter maskinens topplade, se type-TSD'en til maskinen.
- ✂ Monter modulet (1) med printholdere (2) på traversen, se ill. 1.
- ✂ Stik klemrækkerne (3) ind i de forstansede huller i traversen, se ill. 1.
- ✂ Anbring tilløbsventilen (1) øverst på bagvæggen. Bræk det passende forstansede hul ud øverst på bagvæggen, se ill. 2.
- ✂ Anbring kabelforskrutningerne (2) øverst på bagvæggen. Bræk de passende forstansede huller øverst på bagsiden ud, se ill. 2.
- ✂ Monter den 4-polede klemrække, natur, på ST6 på modulet, se ill. 3.
- ✂ Monter den 7-polede klemrække, grøn, på ST8 på modulet, se ill. 3.
- ✂ Monter den 4-polede klemrække, rød, på ST11 på modulet, se ill. 3.
- ✂ Monter den 8-polede klemrække, blå, på ST12 på modulet, se ill. 3.
- ✂ Monter kodningsstik MFM 53X på ST7 på modulet, se ill. 3.
- ✂ Monter stikket N1Q_ST11A på ST11 pin 1-2 på modulet, se ill. 3.
- ✂ Monter kodningsstik MFM 1-5 på ST3 på modulet, se ill. 3.

Ledningsbundterne til belastningsstrøm (L, N) og styrestrøm (bus) skal føres adskilt for at undgå forstyrrende signaler i styreledningerne (elektromagnetisk kompatibilitet).

Før overskydende ledningslængder i modsatte retning for at undgå antennevirkning.

- ✂ Hvis der på ST17 på elektronik ELP 235 er tilsluttet et ledningsbundt, skal dette fjernes, se ill. 3.
- ✂ Før ledningsbundt N1-16_ST11, Y39 igennem åbningen i traversen ved siden af modulet langs ventilkabelbundtet, og tilslut det, se ill. 3.
- ✂ Fastgør ledningsbundt N1-16_ST11, Y39 til ventilkabelbundtet med ledningsclips.
- ✂ Før ledningsbundt N1-16_ST13, X3-4, og tilslut det, se ill. 3. Før ledningsbundtet igennem åbningen i traversen ved siden af modulet.
- ✂ Før ledningsbundt N1-1, N1-16 bus, og tilslut det, se ill. 3.
- ✂ Før ledningsbundt N1-1, N1-16 L, N, og tilslut det, se ill. 3.
- ✂ Før forbindelsesledning blå (BU), og tilslut den, se ill. 3.
- ✂ Tilslut doseringspumper iht. diagrammet.
- ✂ Monter toppladen.

↪ Tilmeld modulet, se afsnittet Servicemodus i TSD'en til produktet.

↪ Kalibrer doseringspumperne, se vejledningen i brugsanvisningen til produktet.

da

el

Οδηγίες τοποθέτησης μονάδας 1 για τη δοσομέτρηση υγρού απορρυπαντικού 1-6

Αιτία: Η μονάδα χρειάζεται για να συνδεθούν δοσομετρικές αντλίες για τη δοσομέτρηση υγρού απορρυπαντικού στο πλυντήριο ρούχων.

Περιεχόμενα μέρη

Αριθμός	Κωδικός προϊόντος	Ονομασία
1		Ηλεκτρονικό EZL 235, μονάδα 1
4		Στήριγμα πλακέτας
1		Βύσμα κωδικοποίησης MFM 1-5
1		Βύσμα κωδικοποίησης MFM 53X
1		Βύσμα N1Q_ST11A
1		Δέσμη καλωδίων N1-1, N1-16 L, N
1		Δέσμη καλωδίων N1-1, δίαυλος N1-16
1		Δέσμη καλωδίων N1-16_ST13, X3-4
1		Δέσμη καλωδίων N1-16_ST11, Y39
1		Βραχυκυκλωτήρας, μπλε 0,75 x 280
2		Βίδες με ημισφαιρική κεφαλή M4 x 10
1		Βαλβίδα παροχής 3/4 της ίντσας
1		Σωλήνας
2		Κολάρα 8 - 16 mm
1		Βέργα συνδεσμολογίας, 4 πόλων, φυσικού χρώματος
1		Βέργα συνδεσμολογίας, 4 πόλων, κόκκινου χρώματος
1		Βέργα συνδεσμολογίας, 6 πόλων, μπλε χρώματος
1		Βέργα συνδεσμολογίας, 7 πόλων, πράσινου χρώματος
1		Κλέμμα 1X3-4, πορτοκαλί / γκρι
1		Κλέμμα 2X3-4, μπλε / πράσινη / κίτρινη
1		Εξαρτήματα μονάδας
1		Σχέδιο συνδεσμολογίας

Κίνδυνος λόγω ακατάλληλων εργασιών συντήρησης

ΠΡΟΕΙΔΟΠΟΙΗΣΗ



Κίνδυνος λόγω ακατάλληλων εργασιών συντήρησης

Οι ακατάλληλες εργασίες συντήρησης μπορεί να προκαλέσουν μεγάλες υλικές ζημιές ή σοβαρούς τραυματισμούς με κίνδυνο της ίδιας της ζωής.

↪ Οι εργασίες συντήρησης επιτρέπεται να γίνονται μόνο από ειδικευμένο τεχνικό με εξειδικευμένη εκπαίδευση, εξειδικευμένες γνώσεις και εμπειρία.

↪ Πρέπει να λαμβάνονται υπόψη οι ισχύουσες διατάξεις ασφαλείας.

↪ Πρώτα διαβάστε την Τεχνική Τεκμηρίωση Service (TSD), και στη συνέχεια ενεργήστε.

Κίνδυνος κοψίματος κατά τις εργασίες συντήρησης

ΠΡΟΣΟΧΗ

Ανάλογα με την κατασκευή τους, τα εξαρτήματα μπορεί να είναι αιχμηρά.

Κίνδυνος κοψίματος κατά τις εργασίες συντήρησης

- ✂ Για την προστασία από κοψίματα, να φοράτε προστατευτικά γάντια και να χρησιμοποιείτε προστατευτικά ακμών με M.-Nr. 05057680.

Εγκατάσταση μονάδας 1 για δοσομέτρηση υγρού απορρυπαντικού 1-6

- ✂ Αφαιρέστε το καπάκι της συσκευής, βλ. το TSD του τύπου συσκευής.
- ✂ Στερεώστε τη μονάδα (1) με στηρίγματα πλακέτας (2) στη τραβέρσα, βλ. Εικ. 1.
- ✂ Τοποθετήστε τις κλέμμες (3) στις εκ των προτέρων ανοιγμένες τρύπες στην τραβέρσα, βλ. Εικ. 1.
- ✂ Τοποθετήστε τη βαλβίδα παροχής (1) στο πάνω μέρος του πίσω τοιχώματος. Για αυτό το λόγο σπάτε το αντίστοιχο ανάγλυφο από το πάνω μέρος του πίσω τοιχώματος, βλ. Εικ. 2.
- ✂ Τοποθετήστε τους στυπιοθλίπτες (2) στο πάνω μέρος του πίσω τοιχώματος. Για αυτό σπάστε τα αντίστοιχα ανάγλυφα από το πάνω μέρος του πίσω τοιχώματος, βλ. Εικ. 2.
- ✂ Συνδέστε τη βέργα συνδεσμολογίας 4 πόλων, φυσικού χρώματος στο ST6 στη μονάδα, βλ. Εικ. 3.
- ✂ Συνδέστε τη βέργα συνδεσμολογίας 7 πόλων, πράσινου χρώματος στο ST8 στη μονάδα, βλ. Εικ. 3.
- ✂ Συνδέστε τη βέργα συνδεσμολογίας 4 πόλων, κόκκινου χρώματος στο ST11 στη μονάδα, βλ. Εικ. 3.
- ✂ Συνδέστε τη βέργα συνδεσμολογίας 8 πόλων, μπλε χρώματος στο ST12 στη μονάδα, βλ. Εικ. 3.
- ✂ Συνδέστε το βύσμα κωδικοποίησης MFM 53X στο ST7 στη μονάδα, βλ. Εικ. 3.
- ✂ Συνδέστε το βύσμα N1Q_ST11A στο ST11, ακροδέκτης 1-2 πάνω στη μονάδα, βλ. Εικ. 3.
- ✂ Συνδέστε το βύσμα κωδικοποίησης MFM 1-5 στο ST3 στη μονάδα, βλ. Εικ. 3.

Οι δέσμες καλωδίων για ρεύμα φορτίου (L, N) και ρεύμα ελέγχου (δίαυλος) θα πρέπει να τοποθετηθούν χωριστά η μία από την άλλη, για να αποφευχθούν τα παράσιτα στα καλώδια ελέγχου (ηλεκτρομαγνητική συμβατότητα)

Τοποθετήστε αντίθετα τα πλεονάζοντα μήκη των καλωδίων, για να αποφευχθεί η δράση κεραίας στα καλώδια.

- ✂ Αν στο ST17 πάνω στο ηλεκτρονικό ELP 235 έχει συνδεθεί μία δέσμη καλωδίων, τότε αφαιρέστε την, βλ. Εικ. 3.
- ✂ Τοποθετήστε τη δέσμη καλωδίων N1-16_ST11, Y39 μέσα από το άνοιγμα στην τραβέρσα, δίπλα στη μονάδα, κατά μήκος της δεσμής καλωδίων της βαλβίδας και συνδέστε την, βλ. Εικ. 3.
- ✂ Σταθεροποιήστε τη δέσμη καλωδίων N1-16_ST11, Y39 με ειδικά στηρίγματα στη δέσμη καλωδίων βαλβίδας.
- ✂ Τοποθετήστε τη δέσμη καλωδίων N1-16_ST13, X3-4 και συνδέστε τη, βλ. Εικ. 3. Για αυτό περάστε τη δέσμη καλωδίων μέσα από το άνοιγμα στην τραβέρσα δίπλα στη μονάδα.
- ✂ Τοποθετήστε τη δέσμη καλωδίων N1-1, δίαυλος N1-16 και συνδέστε τη, βλ. Εικ. 3.
- ✂ Τοποθετήστε τη δέσμη καλωδίων N1-1, N1-16 L, N και συνδέστε τη, βλ. Εικ. 3.
- ✂ Τοποθετήστε τον μπλε βραχυκυκλωτήρα (BU) και συνδέστε τον, βλ. Εικ. 3.
- ✂ Συνδέστε τις δοσομετρικές αντλίες σύμφωνα με το σχέδιο συνδεσμολογίας.
- ✂ Τοποθετήστε το καπάκι της συσκευής.
- ✂ Συνδέστε τη μονάδα, βλ. λειτουργία σέρβις στο TSD του τύπου συσκευής.
- ✂ Βαθμονομήστε τις δοσομετρικές αντλίες, βλ. επίπεδο προγραμματισμού ιδιοκτήτη στις οδηγίες χρήσης της συσκευής.

el

en-US

Installation instructions - Module 1, liquid dispensing 1 - 6

Reason: This module is required for connecting dispenser pumps for liquid dispensing to the washing machine.

Parts included

Quantity	Mat. no.	Designation
1		EZL 235 electronic, module 1
4		Standoff
1		MFM 1-5 coding plug
1		MFM 53X coding plug
1		Plug N1Q_ST11A
1		"N1-1, N1-16 L, N" wiring harness
1		"N1-1, N1-16 bus" wiring harness
1		"N1-16_ST13, X3-4" wiring harness
1		"N1-16_ST11, Y39" wiring harness
1		Connection wire, blue 0.75 x 280
2		Raised-head screws, M4 x 10
1		Inlet valve, 3/4"
1		Hose
2		Hose clips, 8 - 16 mm
1		Beige 4-pin screw-terminal strip
1		Red 4-pin screw-terminal strip
1		Blue 6-pin screw-terminal strip
1		Green 7-pin screw-terminal strip
1		Orange/gray terminal strip 1X3-4
1		Blue/green/yellow terminal strip 2X3-4
1		Accessory module
1		Wiring diagram

Danger due to incorrectly carried out service and repair work

WARNING



Danger due to incorrectly carried out service and repair work.

There is a risk of serious damage, injury and even death if service and repair work is carried out incorrectly.

- ✂ Service and repair work should only be carried out by a suitably qualified electrician with specialist training, knowledge and experience.
- ✂ All appropriate safety regulations must be taken into account.
- ✂ Read the technical service documentation (TSD) before starting service work.

Risk of cuts

CAUTION

Components are sharp.

Risk of cuts.

- ✂ Protective gloves should be worn and the edge protection, mat. no. 05057680, should be used.

Installing module 1 for liquid dispensing 1 - 6

- ✂ Remove the machine lid; see the model-specific TSD.
- ✂ Secure the module (1) with standoffs (2) onto the crossbar; see Fig. 1.
- ✂ Install the terminal strips (3) in the pre-punched holes on the crossbar. See Fig. 1.
- ✂ Secure the inlet valve (1) to the top of the rear panel. To do this, push the appropriate pre-punched hole out of the top of the rear panel; see Fig. 2.
- ✂ Secure cable screw connectors (2) to the top of the rear panel. To do this, push the appropriate pre-punched holes out of the top of the rear panel; see Fig. 2.
- ✂ Connect the beige 4-pin screw-terminal strip to plug ST6 on the module; see Fig. 3.
- ✂ Connect the green 7-pin screw-terminal strip to plug ST8 on the module; see Fig. 3.
- ✂ Connect the red 4-pin screw-terminal strip to plug ST11 on the module; see Fig. 3.
- ✂ Connect the blue 8-pin screw-connector strip to plug ST12 on the module; see Fig. 3.
- ✂ Connect the MFM 53X coding plug to plug ST7 on the module; see Fig. 3.
- ✂ Connect the N1Q_ST11A plug to ST11 pin 1-2 on the module; see Fig. 3.
- ✂ Connect the MFM 1-5 coding plug to plug ST3 on the module; see Fig. 3.

The power (L, N) and control (bus) wiring harnesses must be laid separately in order to avoid interference in the control circuit (electromagnetic compatibility).

Excess cable should be gathered so that current flows in opposite directions and tied to avoid any antenna effect.

- ✂ Remove any wiring harness connected to ST17 on the ELP 235 electronic; see Fig. 3.
- ✂ Lay the "N1-16_ST11, Y39" wiring harness through the opening in the crossbar beside the module, along the valve wiring harness, and connect it; see Fig. 3.
- ✂ Fasten the "N1-16_ST11, Y39" wiring harness to the valve wiring harness with cable ties.
- ✂ Lay and connect the "N1-16_ST13, X3-4" wiring harness. See Fig. 3. To do this, feed the wiring harness through the opening in the crossbar beside the module.
- ✂ Lay and connect the "N1-1, N1-16 bus" wiring harness; see Fig. 3.
- ✂ Lay and connect the "N1-1, N1-16 L, N" wiring harness; see Fig. 3.
- ✂ Lay and connect the blue connection wire (bu); see Fig. 3.
- ✂ Connect the dispenser pumps in accordance with the wiring diagram.
- ✂ Reinstall the machine lid.
- ✂ Log the module on; see the "service mode" section in the model-specific TSD.
- ✂ Calibrate the dispenser pumps; see "Supervisor level" in the operating instructions for the machine.

en-US

es**Instrucciones de montaje del módulo 1 para dosificación líquida 1-6**

Motivo: el módulo es necesario para conectar las bombas dosificadoras a una lavadora para una dosificación líquida.

Piezas del suministro

Número	Nº de mat.	Denominación
1		Electrónica EZL 235, módulo 1
4		Soporte para pletinas
1		Conector de codificación MFM 1-5
1		Conector de codificación MFM 53X

Número	Nº de mat.	Denominación
1		Conector N1Q_ST11A
1		Mazo de cableado N1-1, N1-16 L, N
1		Mazo de cableado N1-1, N1-16 bus
1		Mazo de cableado N1-16_ST13, X3-4
1		Mazo de cableado N1-16_ST11, Y39
1		Cable de unión azul 0,75 x 280
2		Tornillos alomados M4 x 10
1		Válvula de entrada de 3/4 pulgadas
1		Manguera
2		Abrazaderas 8 - 16 mm
1		Regleta de conexiones de 4 polos, natural
1		Regleta de conexiones de 4 polos, rojo
1		Regleta de conexiones de 6 polos, azul
1		Regleta de conexiones de 7 polos, verde
1		Regleta de bornes 1 x 3-4, naranja / gris
1		Regleta de bornes 2 x 3-4, azul / verde / amarillo
1		Módulo de accesorios
1		Plano de conexiones

Peligro por trabajos de reparación incorrectos

AVISO



Peligro por trabajos de reparación incorrectos.

Los trabajos de reparación incorrectos pueden causar importantes daños materiales, lesiones graves o incluso la muerte.

- ✂ Los trabajos de reparación se realizarán exclusivamente por un técnico especialista autorizado con formación técnica, conocimientos especializados y experiencia.
- ✂ Tener en cuenta las disposiciones de seguridad en vigor.
- ✂ Primero leer la Documentación del Servicio Técnico (TSD) y posteriormente actuar.

Peligro de sufrir cortes al realizar trabajos de mantenimiento

CUIDADO

Los componentes pueden presentar cantos afilados debidos a la fabricación.

Peligro de sufrir cortes al realizar trabajos de mantenimiento.

- ✂ Como medida de protección contra cortes, llevar guantes y utilizar cantoneras, n.º de mat. 05057680.

Instalar el módulo 1 para la dosificación líquida 1-6

- ✂ Desmontar la tapa de la máquina, véase la TSD del modelo del aparato.
- ✂ Fijar el módulo (1) con el soporte para pletinas (2) en el travesaño, véase la figura 1.
- ✂ Insertar las regletas de bornes (3) en los agujeros preperforados del travesaño, véase la figura 1.
- ✂ Colocar la válvula de entrada (1) en la parte superior de la pared trasera. Para ello, hacer la hendidura correspondiente en la parte superior de la pared trasera, véase la figura 2.
- ✂ Colocar las uniones roscadas de cable (2) en la parte superior de la pared trasera. Para ello, hacer las hendiduras correspondientes en la parte superior de la pared trasera, véase la figura 2.
- ✂ Conectar la regleta de conectores de 4 polos (natural) en ST6 en el módulo, véase la figura 3.
- ✂ Conectar la regleta de conectores de 7 polos (verde) en ST8 en el módulo, véase la figura 3.
- ✂ Conectar la regleta de conectores de 4 polos (rojo) en ST11 en el módulo, véase la figura 3.

- ✂ Conectar la regleta de conectores de 8 polos (azul) en ST12 en el módulo, véase la figura 3.
- ✂ Enchufar el conector de codificación MFM 53X en ST7 en el módulo, véase la figura 3.
- ✂ Enchufar la clavija N1Q_ST11A en ST11, pin 1-2 en el módulo, véase la figura 3.
- ✂ Enchufar el conector de codificación MFM 1-5 en ST3 en el módulo, véase la figura 3.

Los mazos de cableado de corriente de carga (L, N) y de control (bus) deben tenderse separados entre ellos para evitar interferencias en los cables de control (compatibilidad electromagnética).

Tender los trozos de cable sobrantes en sentido contrario para evitar influencias de antena en los cables.

- ✂ Si en el ST17 de la electrónica ELP 235 está conectado un mazo de cableado, retirarlo, véase la figura 3.
- ✂ Tender el mazo de cableado N1-16_ST11, Y39 a través del orificio del travesaño junto al módulo a lo largo del mazo de cableado de la válvula y conectarlo, véase la figura 3.
- ✂ Fijar el mazo de cableado N1-16_ST11, Y39 con un sujetacables junto al mazo de cableado
- ✂ Tender y conectar el mazo de cableado N1_16_ST13, X3-4, véase la figura 3. Para ello, introducir el mazo de cableado a través del orificio del travesaño junto al módulo.
- ✂ Tender y conectar el mazo de cableado N1-1, N1-16 bus, véase la figura 3.
- ✂ Tender y conectar el mazo de cableado N1-1, N1-16 L, N, véase la figura 3.
- ✂ Tender y conectar el cable de unión azul (BU), véase la figura 3.
- ✂ Conectar las bombas dosificadoras según el plano de conexiones.
- ✂ Montar la tapa del aparato.
- ✂ Registrar el módulo, véase el modo de servicio de la TSD del modelo de aparato.
- ✂ Calibrar las bombas dosificadoras, véase el nivel de programador en las instrucciones de manejo del aparato.

es

fi

Asennusohje – Moduuli 1, nestemäisten aineiden annostus 1-6

Syy: Moduuli tarvitaan, jotta nestemäisten aineiden annostuspumput voidaan liittää pesukoneeseen.

Mukana toimitettavat osat

Määrä	Mat.nro	Nimitys
1		Elektroniikka EZL 235, Moduuli 1
4		Piirilevyn pidin
1		Koodausliitin MFM 1-5
1		Koodausliitin MFM 53X
1		Pistoke N1Q_ST11A
1		Johtosarja N1-1, N1-16 L, N
1		Johtosarja N1-1, N1-16 väylä
1		Johtosarja N1-16_ST13, X3-4
1		Johtosarja N1-16_ST11, Y39
1		Yhdysjohdin, sininen 0,75 x 280
2		Kupukantaruuvi M4 x 10
1		Tuloventtiili, 3/4" kierteet
1		Letku
2		Letkunkirstin 8 - 16 mm
1		Pistoruuvilista, 4-napainen, beige
1		Pistoruuvilista, 4-napainen, punainen

Määrä	Mat.nro	Nimitys
1		Pistoruuvilista, 6-napainen, sininen
1		Pistoruuvilista, 7-napainen, vihreä
1		Kiinnityslista 1X3-4, oranssi / harmaa
1		Kiinnityslista 2X3-4, sininen / vihreä / keltainen
1		Moduulin varusteet
1		KytKentäkaavio

Asiattomat korjaukset voivat aiheuttaa huomattavia vaaratilanteita

VAROITUS



Asiattomat korjaukset voivat aiheuttaa huomattavia vaaratilanteita.

Asiattomat korjaukset saattavat aiheuttaa vakavia esine- ja henkilövahinkoja ja jopa kuoleman.

- ✍ Asennustyöt on annettava periaatteessa aina valtuutetun sähköasentajan tehtäväksi, jolla on asianmukainen ammatillinen koulutus sekä ammatilliset tiedot, taidot ja työkokemus.
- ✍ Asennustöissä on noudatettava voimassa olevia turvallisuusmääräyksiä.
- ✍ Lue Tekniset huoltotiedot (TSD) ennen huoltotöiden aloittamista.

Huoltotöiden yhteydessä on olemassa viiltohaavojen vaara

VARO

Laitteessa voi rakenteellisista syistä olla teräviä reunoja.

Huoltotöiden yhteydessä on olemassa viiltohaavojen vaara.

- ✍ Käytä viiltohaavojen ehkäisemiseksi suojakäsineitä ja reunasuojusta M.-Nr. 05057680.

Asennus – Moduuli 1, nestemäisten aineiden annostus 1-6

- ✍ Irrota koneen kansi, ks. koneen tyyppi-TSD.
- ✍ Kiinnitä moduuli (1) piirilevyn pitimillä (2) palkkiin, ks. kuva 1.
- ✍ Paina kiinnityslistat (3) palkkiin stanssattuihin reikiin, ks. kuva 1.
- ✍ Kiinnitä tuloventtiili (1) koneen takaseinän yläosaan. Murra tätä varten takaseinän yläosasta stanssattu osa irti, ks. kuva 2.
- ✍ Kiinnitä verkkokaapelien ruuvikierteet (2) koneen takaseinän yläosaan. Murra tätä varten takaseinän yläosasta stanssatut osat irti, ks. kuva 2.
- ✍ Paina 4-napainen, beige pistoruuvilista moduulin liitääntään ST6, ks. kuva 3.
- ✍ Paina 7-napainen, vihreä pistoruuvilista moduulin liitääntään ST8, ks. kuva 3.
- ✍ Paina 4-napainen, punainen pistoruuvilista moduulin liitääntään ST11, ks. kuva 3.
- ✍ Paina 8-napainen, sininen pistoruuvilista moduulin liitääntään ST12, ks. kuva 3.
- ✍ Paina koodausliitin MFM 53X moduulin liitääntään ST7, ks. kuva 3.
- ✍ Työnnä pistoke N1Q_ST11A moduulin liitännän ST11 nastoihin 1-2, ks. kuva 3.
- ✍ Työnnä koodausliitin MFM 1-5 moduulin liitääntään ST3, ks. kuva 3.

Vedä kuormitusvirran (L, N) ja ohjausvirran (väylä) johtosarjat siten, etteivät ne ota kiinni toisiinsa, niin vältät ohjausjohtimien häiriösignaalit (sähkömagneettiset häiriöt).

Jos johtimet ovat liian pitkät, taita ylimääräiset osat vastakkaiseen suuntaan, jotteivät ne aiheuta antennivaikutusta johtoihin.

- ✍ Jos elektroniikan ELP 235 liitääntään ST17 on liitetty johtosarja, irrota se, ks. kuva 3.
- ✍ Vedä johtosarja N1-16_ST11, Y39 palkin aukon läpi venttiilin johtosarjaa pitkin moduulin viereen ja liitä se, ks. kuva 3.

- ✍ Kiinnitä johtosarja N1-16_ST11, Y39 nippusiteillä venttiilin johtosarjaan.
- ✍ Vedä johtosarja N1-16_ST13, X3-4 ja liitä se, ks. kuva 3. Vie johtosarja tätä varten palkin aukon kautta moduulin viereen.
- ✍ Vedä johtosarja N1-1, N1-16 (väylä) ja liitä se, ks. kuva 3.
- ✍ Vedä johtosarja N1-1, N1-16 (L, N) ja liitä se, ks. kuva 3.
- ✍ Vedä sininen yhdysjohdin (BU) ja liitä se, ks. kuva 3.
- ✍ Liitä annostuspumput kytkentäkaavion mukaisesti.
- ✍ Asenna koneen kansi takaisin.
- ✍ Kirjaa moduuli sisään, ks. huoltotila, koneen tyyppi-TSD.
- ✍ Kalibroi annostuspumput, ks. koneen käyttöohjeen käyttäjätaso.

fi

fr**Notice de montage module 1 pour dosage liquide 1-6**

Raison : le module est nécessaire pour raccorder les pompes doseuses pour un dosage liquide au lave-linge.

Pièces fournies

Nombre	N° Mat.	Dénomination
1		Electronique EZL 235, module 1
4		Support de platines
1		Connecteur de codage MFM 1-5
1		Connecteur de codage MFM 53X
1		Connecteur N1Q_ST11A
1		Toron N1-1, N1-16 L, N
1		Toron N1-1, N1-16 Bus
1		Toron N1-16_ST13, X3-4
1		Toron N1-16_ST11, Y39
1		Fil de connexion bleu 0,75 x 280
2		Vis à tête cylindrique bombée M4 x 10
1		Vanne d'arrivée 3/4 pouces
1		Tuyau
2		Colliers de serrage 8 - 16 mm
1		Bornier à vis 4 pôles, nature
1		Bornier à vis 4 pôles, rouge
1		Bornier à vis 6 pôles, bleu
1		Bornier à vis 7 pôles, vert
1		Bornier 1X3-4, orange / gris
1		Bornier 2X3-4, bleu / vert / jaune
1		Module accessoire
1		Schéma électrique

Danger en cas de travaux de maintenance non conformes

AVERTISSEMENT

 Danger en cas de travaux de maintenance non conformes.

Des travaux de maintenance non conformes peuvent causer des dommages matériels élevés ainsi que de graves blessures avec conséquences mortelles.

- ✂ Les travaux de maintenance doivent être exécutés uniquement par un électricien qualifié possédant la formation, les connaissances et l'expérience professionnelles adéquates.
- ✂ Les consignes de sécurité en vigueur doivent être respectées.
- ✂ Lire la documentation technique du Service (TSD) avant d'agir.

Risque de coupure lors des travaux d'entretien

ATTENTION

Les composants peuvent présenter des arêtes vives liées à la fabrication.

Risque de coupure lors des travaux d'entretien

- ✂ Pour éviter les coupures, porter des gants de protection et utiliser le dispositif de protection des arêtes N° mat. 05057680.

Installer le module 1 pour dosage liquide 1-6

- ✂ Démontez le couvercle de machine, voir la TSD de type de l'appareil.
- ✂ Fixer le module (1) avec les supports de platines (2) sur la traverse, voir Fig. 1.
- ✂ Enficher le bornier (3) dans les trous pré-perçés dans la traverse, voir Fig. 1.
- ✂ Placer la pompe de condensation (1) sur la paroi arrière supérieure. Détacher par conséquent, le sertissage correspondant de la paroi arrière supérieure, voir Fig. 2.
- ✂ Placer les presse-étoupes (2) sur la paroi arrière supérieure. Détacher par conséquent, les sertissages correspondants de la paroi arrière supérieure, voir Fig. 2.
- ✂ Brancher le bornier à vis, 4 pôles, nature sur ST6 sur le module, voir Fig. 3.
- ✂ Brancher le bornier à vis, 7 pôles, vert sur ST8 sur le module, voir Fig. 3.
- ✂ Brancher le bornier à vis, 4 pôles, rouge sur ST11 sur le module, voir Fig. 3.
- ✂ Brancher le bornier à vis, 8 pôles, bleu sur ST12 sur le module, voir Fig. 3.
- ✂ Brancher le connecteur de codage 53X sur ST7 sur le module, voir Fig. 3.
- ✂ Brancher sur le module, le connecteur N1Q-ST11A sur ST11, BROCHE 1-2, voir Fig. 3.
- ✂ Brancher le connecteur de codage MFM 1-5 sur ST3 sur le module, voir Fig. 3.

Les torons courant de charge (L, N) et de commande (bus) doivent être posés séparément pour éviter les signaux perturbateurs dans les lignes de commande (compatibilité électromagnétique).

Poser les longueurs de câble excédentaires en sens opposé pour éviter l'effet d'antenne des lignes.

- ✂ Si un toron est raccordé sur ST17 sur l'électronique ELP 235, retirer le, voir Fig. 3.
- ✂ Placer le toron N1-16_ST11, Y39 par l'ouverture de la traverse à côté du module, le long du toron d'électrovanne et raccorder, voir Fig. 3.
- ✂ Fixer le toron N1-16_ST11, Y39 à l'aide d'attache-câbles sur le toron de l'électrovanne.
- ✂ Placer le toron N1-16_ST13, X3-4 et raccorder, voir Fig. 3. Par conséquent, guider le toron à travers l'ouverture de la traverse, à côté du module.
- ✂ Placer le toron N1-1, N1-16 bus et raccorder, voir Fig. 3.
- ✂ Placer le toron N1-1, N1-16 L, N et raccorder, voir Fig. 3.
- ✂ Placer et raccorder le fil de connexion bleu (BU), voir Fig. 3.

- ↻ Raccorder les pompes de dosage conformément au schéma électrique.
- ↻ Monter le couvercle de l'appareil.
- ↻ Programmer le module, voir mode service dans la TSD de l'appareil.
- ↻ Calibrer les pompes doseuses, voir niveau exploitant dans le mode d'emploi de l'appareil.

fr

it

Indicazioni di montaggio modulo 1 per dosaggio liquido 1-6

Scopo: il modulo è necessario per l'allacciamento delle pompe di dosaggio liquido alla lavatrice.

Pezzi contenuti

Numero	M.-Nr.	Denominazione
1		Elettronica EZL 235, modulo 1
4		Supporto scheda
1		Spina di codifica MFM 1-5
1		Spina di codifica MFM 53X
1		Connettore N1Q_ST11A
1		Cablaggio N1-1, N1-16 L, N
1		Cablaggio N1-1, N1-16 Bus
1		Cablaggio N1-16_ST13, X3-4
1		Cablaggio N1-16_ST11, Y39
1		Filo di collegamento blu 0,75 x 280
2		Set di viti a testa lenticolare M4 x 10
1		Valvola afflusso 3/4 pollice
1		Tubo
2		Fascette 8 -16 mm
1		Morsettiera a vite a 4 poli, colore neutro
1		Morsettiera a vite a 4 poli, rossa
1		Morsettiera a vite a 6 poli, blu
1		Morsettiera a vite a 7 poli, verde
1		Morsettiera a innesto 1X3-4, arancione / grigio
1		Morsettiera a innesto 2X3-4, blu / verde / giallo
1		Accessori modulo
1		Schema elettrico

Pericoli dovuti a lavori di manutenzione non corretti

AVVERTENZA



Pericoli dovuti a lavori di manutenzione non corretti

Lavori di riparazione o manutenzione eseguiti in maniera non corretta possono provocare danni materiali ingenti e ferite gravi, anche la morte.

- ↻ Riparazioni e manutenzioni possono essere effettuate solo da elettricisti qualificati, che dispongono delle necessarie competenze e di specifica esperienza nel settore.
- ↻ Rispettare le disposizioni sulla sicurezza vigenti.
- ↻ Leggere dapprima la documentazione tecnica di servizio (TSD), poi agire.

Pericolo di ferimento da taglio in caso di lavori di riparazione/manutenzione.**ATTENZIONE**

Per motivi di lavorazione, alcuni componenti possono risultare taglienti.

Pericolo di ferimento da taglio in caso di lavori di riparazione/manutenzione.

✂ Per evitare ferite da taglio, indossare i guanti protettivi e applicare la protezione spigoli e bordi M.-Nr. 05057680.

Installare modulo 1 per il dosaggio di prodotti liquidi 1-6

- ✂ Smontare il coperchio macchina, v. TSD apparecchio.
- ✂ Fissare il modulo (1) con supporti scheda (2) alla traversa, v. imm. 1.
- ✂ Inserire la morsettiera a innesto (3) negli appositi fori della traversa, v. imm. 1.
- ✂ Applicare la valvola di afflusso (1) sulla parete posteriore superiore. A tale scopo rompere la rispettiva punzonatura sulla parete posteriore superiore, v. imm. 2.
- ✂ Applicare i pressacavi (2) sulla parete posteriore superiore. A tale scopo rompere la rispettiva punzonatura sulla parete posteriore superiore, v. imm. 2.
- ✂ Inserire la morsettiera a vite a 4 poli, colore neutro su ST6 sul modulo, v. imm. 3.
- ✂ Inserire la morsettiera a vite a 7 poli, verde su ST8 sul modulo, v. imm. 3.
- ✂ Inserire la morsettiera a vite a 4 poli, rosso su ST11 sul modulo, v. imm. 3.
- ✂ Inserire la morsettiera a vite a 8 poli, blu su ST12 sul modulo, v. imm. 3.
- ✂ Inserire la spina di codifica MFM 53X su ST7 sul modulo, v. imm. 3.
- ✂ Inserire il connettore N1Q_ST11A su ST11 Pin 1-2 sul modulo, v. imm. 3.
- ✂ Inserire la spina di codifica MFM 1-5 su ST3 sul modulo, v. imm. 3.

Posare i cablaggi per la corrente di carico (L, N) e la corrente di comando (Bus) separati gli uni dagli altri per evitare interferenze nei cavi (tolleranza elettromagnetica).

Posare i cavi troppo lunghi ed eccedenti in senso contrario per evitare l'effetto antenna sui cavi.

- ✂ Se su ST17 sull'elettronica ELP 235 è allacciato un cablaggio, rimuoverlo, v. imm. 3.
- ✂ Posare e allacciare il cablaggio N1-16_ST11, Y39 attraverso l'apertura nella traversa accanto al modulo lungo il cablaggio valvola, v. imm. 3.
- ✂ Fissare il cablaggio N1-16_ST11, Y39 con le fascette al cablaggio valvola.
- ✂ Posare e allacciare il cablaggio N1-16_ST13, X3-4, v. imm. 3. A tale scopo far passare il cablaggio attraverso l'apertura nella traversa accanto al modulo.
- ✂ Posare e allacciare il cablaggio N1-1, N1-16 Bus, v. imm. 3.
- ✂ Posare e allacciare il cablaggio N1-1, N1-16 L, N, v. imm. 3.
- ✂ Posare il filo di collegamento blu (BU) e allacciarlo, v. imm. 3.
- ✂ Allacciare le pompe di dosaggio come da schema elettrico.
- ✂ Montare il coperchio macchina.
- ✂ Connettere il modulo, v. modalità di servizio nel TSD apparecchio.
- ✂ Calibrare le pompe di dosaggio, v. livello gestore nelle istruzioni d'uso dell'apparecchio.

it

nl

Montage-instructie module 1 voor dosering van vloeibare reinigingsmiddelen 1-6

Reden: De module is nodig voor het aansluiten van doseerpompen voor dosering van vloeibaar reinigingsmiddel op de wasautomaat.

Onderdelen

Aantal	Mat.-nr.	Aanduiding
1		Elektronica EZL 235, module 1
4		Printplaathouder
1		Codeerstekker MFM 1-5
1		Codeerstekker MFM 53X
1		Stekker N1Q_ST11A
1		Kabelboom N1-1, N1-16 L, N
1		Kabelboom N1-1, N1-16 bus
1		Kabelboom N1-16_ST13, X3-4
1		Kabelboom N1-16_ST11, Y39
1		Verbindingskabel blauw 0,75 x 280
2		Lenskopschroeven M4 x 10
1		Toevoerklep 3/4 duim
1		Slang
2		Slangklemmen 8 - 16 mm
1		Klemmenstrook steekschroeven 4-polig, naturel
1		Klemmenstrook steekschroeven 4-polig, rood
1		Klemmenstrook steekschroeven 6-polig, blauw
1		Klemmenstrook steekschroeven 7-polig, groen
1		Klemmenstrook 1X3-4, oranje / grijs
1		Klemmenstrook 2X3-4, blauw / groen / geel
1		Accessoire module
1		Schakelschema

Risico door ondeskundig onderhoud

WAARSCHUWING



Risico door ondeskundig onderhoud.

Ondeskundig onderhoud kan veel schade en ernstig letsel veroorzaken en levensgevaarlijk zijn.

✂ Werkzaamheden mogen alleen door een vakman uitgevoerd worden

✂ met inachtneming van alle geldende veiligheidsvoorschriften.

✂ Lees eerst de Technische Service Documentatie (TSD) voordat u uw werkzaamheden begint.

U kunt zich snijden bij onderhouds-/reparatiewerkzaamheden

LET OP

De randen van de onderdelen kunnen scherp zijn.

U kunt zich snijden bij onderhouds-/reparatiewerkzaamheden.

✂ Draag veiligheidshandschoenen en gebruik kantbescherming mat.-nr. 05057680 om snijwonden te voorkomen.

Module 1 voor dosering van vloeibaar reinigingsmiddel 1-6 installeren

- ↪ Demonteer het bovenblad van het apparaat, zie type-TSD van het apparaat.
- ↪ Bevestig de module (1) met printplaathouders (2) op de traverse, zie afb. 1.
- ↪ Steek de klemmenstroken (3) in de voorgestane gaten in de traverse, zie afb. 1.
- ↪ Plaats de toevoerklep (1) op het bovenste gedeelte van de achterwand. Breek de desbetreffende versterking uit het bovenste gedeelte van de achterwand, zie afb. 2.
- ↪ Plaats de kabelwartels (2) op het bovenste gedeelte van de achterwand. Breek de desbetreffende versterkingen uit het bovenste gedeelte van de achterwand, zie afb. 2.
- ↪ Steek de 4-polige klemmenstrook steekschroeven, naturel op ST6 op de module, zie afb. 3.
- ↪ Steek de 7-polige klemmenstrook steekschroeven, groen op ST8 op de module, zie afb. 3.
- ↪ Steek de 4-polige klemmenstrook steekschroeven, rood op ST11 op de module, zie afb. 3.
- ↪ Steek de 8-polige klemmenstrook steekschroeven, blauw op ST12 op de module, zie afb. 3.
- ↪ Steek codeerstekker MFM 53X op ST7 op de module, zie afb. 3.
- ↪ Steek stekker N1Q_ST11A op ST11 pin 1-2 op de module, zie afb. 3.
- ↪ Steek codeerstekker MFM 1-5 op ST3 op de module, zie afb. 3.

De kabelbomen voor de last- (L, N) en de stroom (bus) moeten gescheiden van elkaar gelegd worden om stoor signalen in de stuurkabels te voorkomen (elektromagnetische compatibiliteit).

Plaats overbodige stukken kabel tegen de stroom in, om het antenne-effect bij kabels te voorkomen.

- ↪ Als op ST17 van elektronica ELP 235 een kabelboom aangesloten is, verwijder deze dan, zie afb. 3.
- ↪ Trek kabelboom N1-16_ST11, Y39 door de opening in de traverse naast de module langs de kabelboom van de klep en sluit de kabelboom aan, zie afb. 3.
- ↪ Maak kabelboom N1-16_ST11, Y39 met bevestigingsbandjes aan de kabelboom van de klep vast.
- ↪ Plaats kabelboom N1-16_ST13, X3-4 en sluit deze aan, zie afb. 3. Leid de kabelboom daarvoor door de opening in de traverse naast de module.
- ↪ Monteer kabelboom N1-1, N1-16 bus en sluit deze aan, zie afb. 3.
- ↪ Monteer kabelboom N1-1, N1-16 L, N en sluit deze aan, zie afb. 3.
- ↪ Plaats de blauwe verbindingkabel (BU) en sluit deze aan, zie afb. 3.
- ↪ Sluit de doseerpompen volgens het schakelschema aan.
- ↪ Monteer het bovenblad van het apparaat.
- ↪ Meld de module aan, zie servicemodus in de type-TSD van het apparaat.
- ↪ Kalibreer de doseerpompen, zie exploitatieniveau in de gebruiksaanwijzing van het apparaat.

nl

no

Monteringsveiledning for Modul 1 til flytende dosering 1-6

Årsak: Modulene brukes for tilkobling av doseringspumpene til flytende dosering på vaskemaskinen.

Inkluderte deler

Antall	M.-nr.	Betegnelsen
1		Elektronikkenhet EZL 235, Modul 1
4		Kretskortholder
1		Kodeplugg MFM 1-5
1		Kodeplugg MFM 53X

Antall	M.-nr.	Betegnelsen
1		Plugg N1Q_ST11A
1		Kabelbunt N1-1, N1-16 L, N
1		Kabelbunt N1-1, N1-16 buss
1		Kabelbunt N1-16_ST13, X3-4
1		Kabelbunt N1-16_ST11, Y39
1		Ledningsbro blå 0,75 x 280
2		Linsehodeskruer M4 x 10
1		Inntaksventil 3/4 tomme
1		Slange
2		Slangeklemmer 8 - 16 mm
1		Koblingsbrett 4-polet, natur
1		Koblingsbrett 4-polet, rød
1		Koblingsbrett 6-polet, blå
1		Koblingsbrett 7-polet, grønn
1		Koblingslist 1X3-4, oransje / grå
1		Koblingslist 2X3-4, blå / grønn / gul
1		Tilbehør til modul
1		Koblings skjema

Fare på grunn av ufagmessig utført vedlikeholdsarbeid

ADVARSEL



Fare på grunn av ufagmessig utført vedlikeholdsarbeid

Ufagmessig vedlikeholdsarbeid kan forårsake store materielle skader og alvorlige personskader med døden til følge.

- ☞ Vedlikeholdsarbeid skal kun gjennomføres av kvalifiserte elektrofolk med fagutdanning, fagkunnskap og erfaringer fra faget.
- ☞ Gjeldende sikkerhetsbestemmelser skal følges.
- ☞ Les dokumentasjonen (TSD) før arbeidet gjennomføres.

Fare for kuttskader under vedlikeholdsarbeid

OBS!

Komponenter kan avhengig av produksjonen ha skarpe kanter.

Fare for kuttskader under vedlikeholdsarbeid

- ☞ Til beskyttelse mot stikkskader bruk beskyttelseshansker og kantbeskyttelse M.-nr. 05057680.

Modul 1 til flytende dosering 1-6 - Installering

- ☞ Demonter maskindekslet, se maskinens type-TSD.
- ☞ Sikre modul (1) med kretskortholdere (2) på traversen, se Fig. 1.
- ☞ Plugg koblingslistene (3) i de forstansede hullene på traversen, se Fig. 1.
- ☞ Plasser inntaksventil (1) øverst på bakveggen. For det brekk ut overensstemmende, forstansede hull øverst på bakveggen, se Fig. 2.
- ☞ Plasser kabelforskrutninger (2) øverst på bakveggen. For det brekk ut overensstemmende forstansede hull øverst på bakveggen, se Fig. 2.
- ☞ Plugg koblingsbrettet 4-polet, natur på ST6 på modulen, se Fig. 3.
- ☞ Plugg koblingsbrettet 7-polet, grønn på ST8 på modulen, se Fig. 3.
- ☞ Plugg koblingsbrettet 4-polet, rød på ST11 på modulen, se Fig. 3.

- ↯ Plugg koblingsbrettet 8-polet, blå på ST12 på modulen, se Fig. 3.
- ↯ Monter kodeplugg MFM 53X på ST7 på modulen, se Fig. 3.
- ↯ Monter plugg N1Q_ST11A på ST11 pin 1-2 på modulen, se Fig. 3.
- ↯ Monter kodeplugg MFM 1-5 på ST3 på modulen, se Fig. 3.

Kabelbuntene til strømtilførselen (L, N) og styrestrøm (buss) skal legges adskilt for å unngå støysignaler i styreledningene (elektromagnetisk kompatibilitet)

Legg overskytende kabellengder samlet i motsatt retning for å unngå antennevirkning.

- ↯ Hvis en kabelbunt er tilkoblet ST17 på elektronikk ELP 235, skal denne fjernes, se Fig. 3.
- ↯ Før kabelbunt N1-16_ST11, Y39 gjennom åpningen i traversen ved siden av modulen langs ventilkabelbunten, og tilkoble den, se Fig. 3.
- ↯ Fest kabelbunt N1-16_ST11, Y39 med ledningsklips til ventilkabelbunten.
- ↯ Plasser kabelbunt N1-16_ST13, X3-4 og tilkoble den, se Fig. 3. For det før kabelbunten gjennom åpningen i traversen ved siden av modulen.
- ↯ Plasser kabelbunt N1-1, N1-16 buss og tilkoble den, se Fig. 3.
- ↯ Plasser kabelbunt N1-1, N1-16 L, N og tilkoble den, se Fig. 3.
- ↯ Plasser ledningsbro blå (BU) og tilkoble den, se Fig. 3.
- ↯ Tilkoble doseringspumpene i samsvar med koblingsskjema.
- ↯ Monter maskindekslet.
- ↯ Logg på modulen, se Servicemodus i maskinens type-TSD.
- ↯ Kalibrer doseringspumpene, se Superbrukernivå i maskinens bruksanvisning.

no

pt**Instruções de montagem do módulo 1 para dosagem de líquido 1-6**

Motivo: o módulo é necessário para a ligação de bombas de dosagem para uma dosagem de líquido na máquina de lavar.

Peças recebidas

Quanti- dade	N.º de material	Denominação
1		Unidade electrónica EZL 235, módulo 1
4		Suporte de placas
1		Ficha de codificação MFM 1-5
1		Ficha de codificação MFM 53X
1		Ficha N1Q_ST11A
1		Feixe de cabos N1-1, N1-16 L, N
1		Feixe de cabos N1-1, N1-16 Bus
1		Feixe de cabos N1-16_ST13, X3-4
1		Feixe de cabos N1-16_ST11, Y39
1		Fio de ligação azul 0,75 x 280
2		Parafusos de cabeça saliente M4 x 10
1		Válvula de entrada de 3/4 polegadas
1		Mangueira
2		Braçadeiras de 8 - 16 mm
1		Barra de ligações roscadas, 4 pinos, natural

Quantidade	N.º de material	Denominação
1		Barra de ligações roscadas 4 pinos, vermelha
1		Barra de ligações roscadas 6 pinos, natural
1		Barra de ligações roscadas 7 pinos, verde
1		Barra de terminais 1X3-4, laranja/cinza
1		Barra de terminais 2X3-4, azul/verde/amarelo
1		Acessórios do módulo
1		Esquema de ligações

Perigo devido a trabalhos de manutenção inadequados

AVISO



Perigo devido a trabalhos de manutenção inadequados.

Os trabalhos de manutenção incorretos podem causar elevados danos materiais e lesões graves fatais.

- ✂ Os trabalhos de manutenção apenas podem ser realizados por um electricista com formação profissional, conhecimentos e experiência técnicos.
- ✂ As normas de segurança aplicáveis devem ser cumpridas.
- ✂ Ler primeiramente os documentos de assistência técnica (TSD) antes de iniciar quaisquer trabalhos.

Perigo de lacerações durante a realização dos trabalhos de manutenção

CUIDADO

Os componentes podem ser afiados nos cantos devido ao fabrico.

Perigo de lacerações durante a realização dos trabalhos de manutenção.

- ✂ Usar luvas de protecção contra lacerações e utilizar protecção de rebordos com o n.º de mat. 05057680.

Instalar o módulo 1 para dosagem de líquido 1-6

- ✂ Desmontar a tampa da máquina, consultar o TSD do modelo do aparelho.
- ✂ Fixar o módulo (1) com suportes de placas (2) na trave, ver a fig. 1.
- ✂ Inserir as barras de terminais (3) nos orifícios previamente perfurados na trave, ver a fig. 1.
- ✂ Colocar a válvula de entrada (1) no painel traseiro superior. Para tal, remover o respectivo relevo para fora do painel traseiro superior, ver Fig. 2.
- ✂ Instalar as uniões roscadas de cabos (2) no painel traseiro superior. Para tal, partir os respectivos relevos removendo-os do painel traseiro superior, ver Fig. 2.
- ✂ Inserir a barra de ligações roscadas, 4 pinos, natural em ST6 no módulo, ver a fig. 3.
- ✂ Inserir a barra de ligações roscadas, 7 pinos, verde em ST8 no módulo, ver a fig. 3.
- ✂ Inserir a barra de ligações roscadas, 4 pinos, vermelha em ST11 no módulo, ver a fig. 3.
- ✂ Inserir a barra de ligações roscadas, 8 pinos, azul em ST12 no módulo, ver a fig. 3.
- ✂ Inserir a ficha de codificação MFM 53X em ST7 no módulo, ver a fig. 3.
- ✂ Inserir a ficha N1Q_ST11A em ST11, pino 1-2 no módulo, ver a fig. 3.
- ✂ Inserir a ficha de codificação MFM 1-5 em ST3 no módulo, ver a fig. 3.

Os feixes de cabos para corrente de carga (L, N) e corrente de comando (Bus) devem ser instalados separadamente para evitar sinais de interferência nos cabos de controlo (compatibilidade electromagnética)

Instalar os comprimentos de cabos excedentes na direcção oposta para evitar o efeito de antena nos cabos.

- ✂ Se estiver um feixe de cabos ligado a ST17 na unidade electrónica ELP 235, deve-se removê-lo, ver a fig. 3.

- ✍ Passar o feixe de cabos N1-16_ST11, Y39 através da abertura na trave ao lado do módulo ao longo do feixe de cabos da válvula e ligar, ver a fig. 3.
- ✍ Com uma abraçadeira de cabos, fixar o feixe de cabos N1-16_ST11, Y39 ao feixe de cabos da válvula.
- ✍ Dispor e ligar o feixe de cabos N1-16_ST13, X3-4, ver a fig. 3. Para isso, passar o feixe de cabos através da abertura na trave ao lado do módulo.
- ✍ Dispor e ligar o feixe de cabos N1-1, N1-16 Bus, ver a fig. 3.
- ✍ Dispor e ligar o feixe de cabos N1-1, N1-16 L, N, ver a fig. 3.
- ✍ Dispor e ligar o fio de ligação azul (BU), ver a fig. 3.
- ✍ Ligar as bombas doseadoras de acordo com o esquema de ligações.
- ✍ Instalar a tampa da máquina.
- ✍ Registrar o módulo, consultar o modo de assistência técnica no TSD do modelo do aparelho.
- ✍ Calibrar as bombas doseadoras, consultar o nível de supervisor nas instruções de utilização do aparelho.

pt

ru

Монтажная инструкция / модуль 1 для жидкого дозирования 1-6

Основание: Модуль используется для подключения к стиральной машине дозирующих насосов для жидкого дозирования.

Входящие в состав детали

Кол-во	Мат.-№	Название
1		Электроника EZL 235, модуль 1
4		Держатель электронной платы
1		Кодирующий штекер MFM 1-5
1		Кодирующий штекер MFM 53X
1		Переключатель N1Q_ST11A
1		Жгут проводов N1-1, N1-16 L, N
1		Жгут проводов N1-1, N1-16 Bus
1		Жгут проводов N1-16_ST13, X3-4
1		Жгут проводов N1-16_ST11, Y39
1		Соединительный провод, голубой 0,75 x 280
2		Винт со сферо-цилиндрической головкой M4 x 10
1		Заливной клапан 3/4 дюйма
1		Шланг
2		Шланговый хомут 8 - 16 мм
1		Штекерный разъем 4-полюсный, натуральный цвет
1		Штекерный разъем 4-полюсный, красный
1		Штекерный разъем 6-полюсный, синий
1		Штекерный разъем 7-полюсный, зеленый
1		Клеммная колодка 1X3-4, оранжевая / серая
1		Клеммная колодка 2X3-4, синяя / зеленая / желтая
1		Принадлежности / модуль
1		Электрическая схема соединений

Опасности, возникающие при выполнении ремонтных работ неквалифицированным персоналом

ПРЕДУПРЕЖДЕНИЕ



Опасности, возникающие при выполнении ремонтных работ неквалифицированным персоналом

Выполнение ремонтных работ неквалифицированным персоналом может нанести большой материальный ущерб, а также стать причиной нанесения большого вреда здоровью, вплоть до летального исхода.

- ✍ Ремонтные работы разрешено проводить только квалифицированному электротехнику, имеющему профессиональное образование, профессиональные знания и опыт.
- ✍ Действующие правила техники безопасности должны быть учтены.
- ✍ Сначала необходимо прочитать Техническую Сервисную Документацию (TSD), а затем действовать.

Опасность порезов в ходе проведения ремонтных работ и технического обслуживания

ОСТОРОЖНО

В зависимости от производственных условий некоторые детали могут иметь острые края.

Опасность порезов в ходе проведения ремонтных работ и технического обслуживания

- ✍ Для защиты от порезов необходимо надевать защитные перчатки, а также использовать предохранительные прокладки на острые кромки, мат.№ 05057680.

Установить модуль 1 для жидкого дозирования 1-6

- ✍ Демонтировать крышку прибора, см. TSD по типу прибора.
- ✍ Закрепить модуль (1) с помощью держателей (2) на траверсе, см. рис. 1.
- ✍ Установить клеммные колодки (3) в предварительно отштампованные отверстия, см. рис. 1.
- ✍ Установить заливной клапан (1) в верхней части задней крышки. Для этого выломать соответствующее отверстие в верхней части задней стенки, см. рис. 2.
- ✍ Установить резьбовые муфты для кабеля (2) в верхней части задней стенки. Для этого выломать соответствующие обозначенные отверстия в верхней части задней стенки, см. рис. 2.
- ✍ Установить штекерный разъем 4-полюсный, естественный цвет, на разъем ST6 на модуле, см. рис. 3.
- ✍ Установить штекерный разъем 7-полюсный, зеленый, на разъем ST8 на модуле, см. рис. 3.
- ✍ Установить штекерный разъем 4-полюсный, красный, на разъем ST11 на модуле, см. рис. 3.
- ✍ Установить штекерный разъем 6-полюсный, синий, на разъем ST12 на модуле, см. рис. 3.
- ✍ Установить кодирующий штекер MFM 53X на разъем ST7 на модуле, см. рис. 3.
- ✍ Установит переключатель N1Q_ST11A на разъем ST11 Pin 1-2 на модуле, см. рис. 3.
- ✍ Установить кодирующий штекер MFM 1-5 на разъем ST3 на модуле, см. рис. 3.

Силовой жгут проводов (L, N) и управляющий жгут проводов (Bus) необходимо прокладывать отдельно, чтобы избежать сигналов помех в управляющих поводах (электромагнитная совместимость)

Остатки кабеля необходимо развести в разные стороны, чтобы отсутствовал эффект антенны.

- ✍ Если к разъему ST17 на электронике ELP 235 подключен жгут проводов, -удалить его, см. рис. 3.
- ✍ Провести жгут проводов N1-16_ST11, Y39 через отверстие в траверсе рядом с модулем вдоль жгута проводов клапана, см. рис. 3.
- ✍ Зафиксировать жгут проводов N1-16_ST11, Y39 на жгуте проводов клапана с помощью кабельной стяжки.
- ✍ Проложить и подключить жгут проводов N1-16_ST13, X3-4, см. рис. 3. Для этого завести жгут проводов через отверстие в траверсе рядом с модулем.
- ✍ Проложить и подключить жгут проводов N1-1, N1-16 Bus, см. рис. 3.
- ✍ Проложить и подключить жгут проводов N1-1, N1-16 L, N, см. рис. 3.
- ✍ Проложить и подключить соединительный провод, синий (BU), см. рис. 3.

- ✍ Подключить дозирующие насосы согласно схеме электроподключений.
- ✍ Установить крышку прибора.
- ✍ Зарегистрировать модуль, см. сервисный режим в TSD по типу прибора.
- ✍ Откалибровать дозирующие насосы, см. уровень пользователя в инструкции по эксплуатации прибора.

RU

SV

Monteringsanvisning modul 1 för flytande dosering 1-6

Orsak: Modulen behövs för anslutning av doseringspumpar för flytande dosering till tvättmaskinen.

Innehållande delar

Antal	M-nr	Benämning
1		Elektronik EZL 235, modul 1
4		Dragavlastare
1		Kodad kontakt MFM 1-5
1		Kodad kontakt MFM 53X
1		Kontakt N1Q_ST11A
1		Kabelstam N1-1, N1-16 L, N
1		Kabelstam N1-1, N1-16 Bus
1		Kabelstam N1-16_ST13, X3-4
1		Kabelstam N1-16_ST11, Y39
1		Förbindelsekabel blå 0,75 x 280
2		Skruv M4 x 10
1		Tilloppsventil 3/4 tum
1		Slang
2		Slangklämmor 8 - 16 mm
1		Skruvlist, 4-polig, natur
1		Skruvlist, 4-polig, röd
1		Skruvlist, 6-polig, blå
1		Skruvlist, 7-polig, grön
1		Kopplingsplint 1X3-4, orange / grå
1		Kopplingsplint 2X3-4, blå / grön / gul
1		Tillbehör modul
1		Kopplingsschema

Fara på grund av felaktigt utförda servicearbeten

VARNING



Fara på grund av felaktigt utförda servicearbeten.

Felaktigt utförda servicearbeten kan leda till omfattande skador på föremål och svåra personskador med möjlig dödlig utgång.

- ✍ Underhållsarbeten får endast utföras av en yrkesutbildad elfackman med praktisk erfarenhet av yrket.
- ✍ Beakta gällande säkerhetsföreskrifter.
- ✍ Läs först den tekniska servicedokumentationen (TSD) innan du utför något arbete.

Risk för skärskador under servicearbeten

VAR FÖRSIKTIG

Konstruktionsdelar kan ha vassa kanter vid leverans.

Risk för skärskador under servicearbeten

☞ Använd skyddshandskar för att undvika att du skär dig och använd kantskydd materialnummer. 05057680.

Installera modul 1 för flytande dosering 1-6

- ☞ Demontera maskinlock, se typ-TSD på maskinen.
- ☞ Fäst modulen (1) med dragavlastare (2) på traversen, se bild 1.
- ☞ Sätt i kopplingsplinten (3) i de förstansade hålen i traversen (3), se bild 1.
- ☞ Sätt fast tilloppsventilen (1) på den övre bakre väggen. För detta trycker du ut den motsvarande markeringen ur den övre bakre väggen, se bild 2.
- ☞ Sätt fast kabelförskruvningarna (2) på den övre bakre väggen. För detta trycker du ut de motsvarande markeringarna ur den övre bakre väggen, se bild 2.
- ☞ Sätt fast skruvlisten 4-polig, natur på ST6 på modulen, se bild 3.
- ☞ Sätt fast skruvlisten 7-polig, grön på ST8 på modulen, se bild 3.
- ☞ Sätt fast skruvlisten 4-polig, röd på ST11 på modulen, se bild 3.
- ☞ Sätt fast skruvlisten 8-polig, blå på ST12 på modulen, se bild 3.
- ☞ Sätt den kodade kontakten MFM 53X på ST7 på modulen, se bild 3.
- ☞ Sätt kontakten N1Q_ST11A på ST11 Pin 1-2 på modulen, se bild 3.
- ☞ Sätt den kodade kontakten MFM 1-5 på ST3 på modulen, se bild 3.

Kabelstammarna för belastningsström (L, N) och styrström (Bus) ska dras separerade från varandra för att undvika störningar i styrledningarna (elektromagnetisk tålighet).

För långa kablar ska läggas i motsatt riktning för att undvika antenneffekt på ledningar.

- ☞ Om en kabelstam är ansluten till elektroniken ELP 235 på ST17 ska denna tas bort, se bild 3.
- ☞ Dra kabelstam N1-16_ST11, Y39 genom öppningen på traversen bredvid modulen längs med ventilkabelstammen och anslut den, se bild 3.
- ☞ Fixera kabelstam N1-16_ST11, Y39 med buntband på ventilkabelstammen.
- ☞ Dra kabelstammen N1-16_ST13, X3-4 och anslut, se bild 3. För att göra det drar du kabelstammen genom öppningen i traversen bredvid modulen.
- ☞ Dra kabelstammen N1-1, N1-16 Bus och anslut, se bild 3.
- ☞ Dra kabelstammen N1-1, N1-16 L, N och anslut, se bild 3.
- ☞ Dra blå förbindelsekabel (BU) och anslut, se bild 3.
- ☞ Ansluta doseringspumpar enligt kopplingschema.
- ☞ Montera topplock
- ☞ Logga in modulen, se serviceläge i TYP-TSD på maskinen.
- ☞ Kalibrera doseringspumpen, se användarnivån i bruksanvisningen till maskinen.

SV