

## Umbau- und Montageanweisung

M.-Nr. 10712541

1 von 15

<b>de</b>	Montageanweisung Spitzenlastabschaltung BSS28	<b>en</b>	Fitting instructions, Peak-load cut-out BSS28	<b>cs</b>	Montážní návod vypnutí ve špičce BSS28
<b>da</b>	Monteringsanvisning spidsbelastningsafbrydelse BSS28	<b>el</b>	Οδηγίες τοποθέτησης του συστήματος διακοπής λειτουργίας κυκλώματος λόγω φορτίου αιχμής BSS28	<b>en-US</b>	Peak-load cutout BSS28
<b>es</b>	Instrucciones de montaje de desconexión de carga máxima BSS28	<b>fi</b>	Asennusohje – Huippukuormitusuoja BSS28	<b>fr</b>	Notice de montage du circuit de délestage BSS28
<b>it</b>	Istruzioni di montaggio spegnimento carico massimo di punta BSS28	<b>nl</b>	Montage-instructie module BSS28 uitschakeling bij piekbelasting	<b>no</b>	Monteringsveiledning for toppbelastningsenhet BSS28
<b>pt</b>	Instruções de montagem do kit de gestão de picos de energia BSS28	<b>ru</b>	Монтажная инструкция для устройства отключения при пиковой нагрузке BSS28	<b>sv</b>	Monteringsanvisning effekttoppsbrytare BSS28

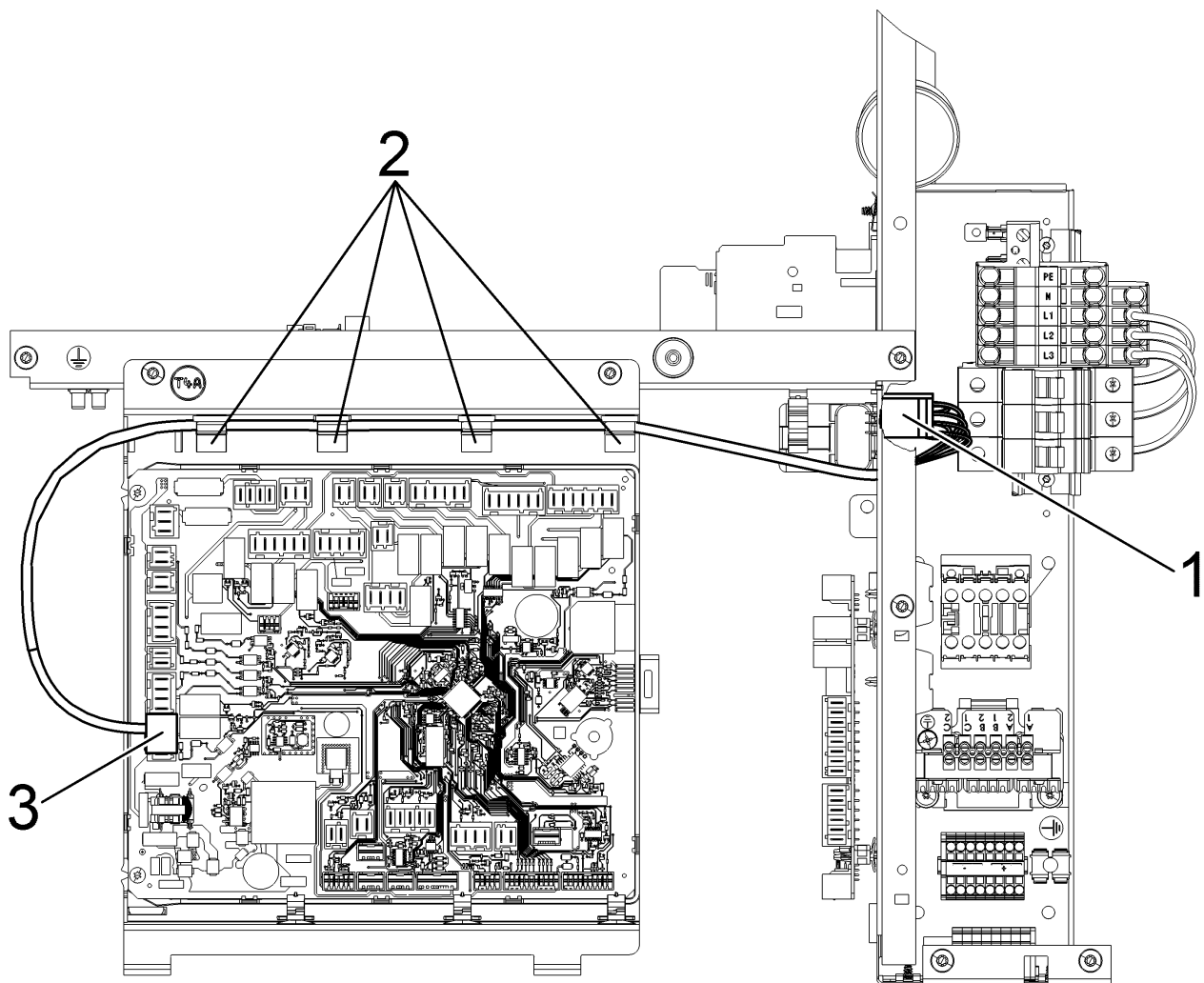

1

de

## Montageanweisung Spitzenlastabschaltung BSS28

**Grund:** Der Bausatz wird zum Anschluss einer Waschmaschine der Baureihen PW4 und PW8 an eine Spitzenlastabschaltung benötigt.

### Enthaltene Teile

Anzahl	M.-Nr.	Benennung
1		Kabelbaum N1L_ST33, X3-3
1		Kabelverschraubung

### Gefahr durch unsachgemäße Instandhaltungsarbeiten

#### WARNUNG



Gefahr durch unsachgemäße Instandhaltungsarbeiten.

Unsachgemäße Instandhaltungsarbeiten können hohen Sachschaden und schwere Verletzungen mit Todesfolge verursachen.

- ↯ Instandhaltungsarbeiten dürfen nur von einer Elektrofachkraft mit fachlicher Ausbildung, Fachkenntnissen und Facherfahrungen durchgeführt werden.
- ↯ Gültige Sicherheitsbestimmungen müssen berücksichtigt werden.
- ↯ Erst die Technische Service Dokumentation (TSD) lesen, dann handeln.

### Schnittverletzungsgefahr bei Instandhaltungsarbeiten

#### VORSICHT

Bauteile können fertigungsbedingt scharfkantig sein.

Schnittverletzungsgefahr bei Instandhaltungsarbeiten.

- ↯ Zum Schutz vor Schnittverletzungen Schutzhandschuhe tragen und Kantenschutz M.-Nr. 05057680 anwenden.

### Bausatz Spitzenlastabschaltung installieren

- ↯ Maschinendeckel abbauen, siehe Typ-TSD des Gerätes.
- ↯ Klemmleiste (1) des Kabelbaumes an der vorgesehenen Stelle in die Traverse einrasten, siehe Abb. 1.
- ↯ Kabelbaum verlegen und in die Kabelhalter (2) einlegen, siehe Abb. 1.
- ↯ Kabelbaum auf ST33 (3) auf der Elektronik ELP 235 stecken. Der vorhandene Brückenstecker kann entsorgt werden, siehe Abb. 1.
- ↯ Eine für die Kabelverschraubung passende Verprägung in der oberen Rückwand herausbrechen.
- ↯ Kabelverschraubung in obere Rückwand einsetzen.
- ↯ Maschinendeckel anbauen.

de

---

## en

### Fitting instructions, Peak-load cut-out BSS28

**Reason:** This kit is required for connecting a PW4 o PW8 washing machine to a peak-load cut-out.

### Included parts

No.	Mat. no.	Designation
1		Wiring harness N1L_ST33, X3-3
1		Cable gland

### Danger due to incorrectly carried out service and repair work

#### WARNING



Danger due to incorrectly carried out service and repair work

There is a risk of serious damage, injury and even death if service and repair work is carried out incorrectly.

- ✂ Service and repair work should only be carried out by a suitably qualified electrician with specialist training, knowledge and experience.
- ✂ All appropriate safety regulations must be taken into account.
- ✂ First read the Technical Service Documentation (TSD), then commence work.

### Risk of injury due to sharp edges

#### CAUTION

There may be a risk of injury due to sharp edges.

Risk of injury due to sharp edges!

- ✂ Protective gloves should be worn and the edge protection, Mat. no. 05057680, should be used.

### Installing the peak-load cut-out kit

- ✂ Remove the machine lid, see the model-related TSD.
- ✂ Connect terminal block (1) on the wiring harness into its allotted position on the traverse. See Fig. 1.
- ✂ Lay the wiring harness and place in cable holders (2). See Fig. 1.
- ✂ Connect the wiring harness to ST33 (3) on electronic unit ELP 235. The existing bridge connector can be disposed of. See Fig. 1.
- ✂ Break off one of the covers at the top of the back panel for the cable gland.
- ✂ Fit the cable gland in the top of the back panel.
- ✂ Refit the machine lid.

## en

---

## CS

### Montážní návod vypnutí ve špičce BSS28

**Důvod:** Montážní sada je nutná pro připojení praček konstrukčních řad PW4 a PW8 k systému vypnutí ve špičce.

#### Obsažené díly

Počet	č. m.	Název
1		kabelová forma N1L_ST33, X3-3
1		šroubení kabelu

#### Nebezpečí v důsledku neodborných údržbářských prací

##### VAROVÁNÍ



Nebezpečí v důsledku neodborných údržbářských prací.

Neodborné údržbářské práce mohou způsobit velkou věcnou škodu a těžké úrazy se smrtelnými následky.

- ✂ Údržbářské práce smí provádět jen kvalifikovaný elektrikář s odborným vzděláním, odbornými znalostmi a zkušenostmi v oboru.
- ✂ Musí být respektovány platné bezpečnostní předpisy.
- ✂ Nejprve si přečtěte Technickou servisní dokumentaci (TSD), potom jednejte.

#### Nebezpečí úrazu pořezáním při údržbářských pracích

##### POZOR

Součásti mohou mít z výrobních důvodů ostré hrany.

Nebezpečí úrazu pořezáním při údržbářských pracích.

- ✂ Pro ochranu před pořezáním noste ochranné rukavice a používejte ochranu hran č. m. 05057680.

#### Instalace sady pro vypnutí ve špičce

- ✂ Odmontujte horní kryt přístroje, viz typová TSD přístroje.
- ✂ Zaklapněte svorkovnici (1) kabelové formy na určeném místě v traverze, viz obr. 1.
- ✂ Kabelovou formu uložte a vložte do kabelových přichytek (2), viz obr. 1.
- ✂ Nasadte kabelovou formu na ST33 (3) na elektronice ELP 235. Stávající propojky lze zlikvidovat, viz obr. 1.
- ✂ Vylomte vhodnou předlisovanou část v horní zadní stěně.
- ✂ Nasadte šroubení kabelu do horní zadní stěny.
- ✂ Namontujte horní kryt přístroje.

## CS

## da

### Monteringsanvisning spidsbelastningsafbrydelse BSS28

**Årsag:** Ombygningssættet skal bruges ved tilslutning af en vaskemaskine i serie PW4 eller PW8 til en spidsbelastningsafbrydelse.

## Medfølgende dele

Antal	M.-nr.	Betegnelse
1		Ledningsbundt N1L_ST33, X3-3
1		Ledningsforskruning

## Vedligeholdelsesarbejde foretaget af ukyndige medfører fare

### ADVARSEL



Vedligeholdelsesarbejde foretaget af ukyndige medfører fare.

Usagkyndig service og reparation kan medføre skader på ting og alvorlige personskader med risiko for død.

✂ Vedligeholdelsesarbejde må kun foretages af en fagmand med faglig uddannelse, fagkundskab og faglig erfaring.

✂ Gældende sikkerhedsbestemmelser skal overholdes.

✂ Læs den tekniske dokumentation (TSD), inden arbejdet påbegyndes.

## Fare for snitsår ved reparation og vedligeholdelse

### FORSIGTIG

Der kan være dele med skarpe kanter.

Fare for snitsår ved reparation og vedligeholdelse.

✂ Bær beskyttelseshandsker, og anvend kantbeskyttelse M.-Nr. 05057680.

## Ombygningssættet frakobling ved spidsbelastning installeres

✂ Afmonter maskinens topplade, se type-TSD'en til maskinen.

✂ Isæt ledningsbundets klemme (1) på det dertil beregnede sted på traversen, se ill. 1.

✂ Før ledningsbundtet, og læg det ind i kabelholderne (2), se ill. 1.

✂ Monter ledningsbundtet på ST33 (3) på elektronikken ELP 235. Det eksisterende brostik kan bortskaffes, se ill. 1.

✂ Bræk en prægning, der passer til kabelforskruningen, ud øverst på bagvæggen.

✂ Monter kabelforskruningen øverst på bagvæggen.

✂ Monter toppladen.

da

el

## Οδηγίες τοποθέτησης του συστήματος διακοπής λειτουργίας κυκλώματος λόγω φορτίου αιχμής BSS28

**Αιτία:** Το σετ εξαρτημάτων χρειάζεται για τη σύνδεση ενός πλυντηρίου ρούχων της σειράς PW4 ή PW8 σε ένα σύστημα διακοπής λειτουργίας κυκλώματος λόγω φορτίου αιχμής.

## Περιεχόμενα μέρη

Αριθμός	Κωδικός προϊόντος	Ονομασία
1		Δέσμη καλωδίων N1L_ST33, X3-3
1		Στυπιοθλίπτης

**Κίνδυνος λόγω ακατάλληλων εργασιών συντήρησης****ΠΡΟΕΙΔΟΠΟΙΗΣΗ**

Κίνδυνος λόγω ακατάλληλων εργασιών συντήρησης

Οι ακατάλληλες εργασίες συντήρησης μπορεί να προκαλέσουν μεγάλες υλικές ζημιές ή σοβαρούς τραυματισμούς με κίνδυνο της ίδιας της ζωής.

- ✂ Οι εργασίες συντήρησης επιτρέπεται να γίνονται μόνο από ειδικευμένο τεχνικό με εξειδικευμένη εκπαίδευση, εξειδικευμένες γνώσεις και εμπειρία.
- ✂ Πρέπει να λαμβάνονται υπόψη οι ισχύουσες διατάξεις ασφαλείας.
- ✂ Πρώτα διαβάστε την Τεχνική Τεκμηρίωση Service (TSD), και στη συνέχεια ενεργήστε.

**Κίνδυνος κοψίματος κατά τις εργασίες συντήρησης****ΠΡΟΣΟΧΗ**

Ανάλογα με την κατασκευή τους, τα εξαρτήματα μπορεί να είναι αιχμηρά.

Κίνδυνος κοψίματος κατά τις εργασίες συντήρησης

- ✂ Για την προστασία από κοψίματα, να φοράτε προστατευτικά γάντια και να χρησιμοποιείτε προστατευτικά ακμών με M.-Nr. 05057680.

**Εγκατάσταση σετ εξαρτημάτων για τη διακοπή λειτουργίας κυκλώματος λόγω φορτίου αιχμής**

- ✂ Αφαιρέστε το καπάκι της συσκευής, βλ. το TSD του τύπου συσκευής.
- ✂ Αγκιστρώστε την κλέμα (1) της δέσμης καλωδίων στην προβλεπόμενη θέση στην τραβέρσα, βλ. Εικ. 1.
- ✂ Μετατοπίστε τη δέσμη καλωδίων και τοποθετήστε τη στο στήριγμα καλωδίων (2), βλ. Εικ. 1.
- ✂ Τοποθετήστε τη δέσμη καλωδίων στο ST33 (3) στο ηλεκτρονικό ELP 235. Το υφιστάμενο βύσμα γεφύρωσης μπορεί να πεταχτεί, βλ. Εικ. 1.
- ✂ Σπάστε ένα κατάλληλο ανάγλυφο για τον στυπιοθλίπτη στο πάνω μέρος του πίσω τοιχώματος.
- ✂ Τοποθετήστε τον στυπιοθλίπτη στο πάνω μέρος του πίσω τοιχώματος.
- ✂ Τοποθετήστε το καπάκι της συσκευής.

**eI****en-US****Peak-load cutout BSS28**

**Reason:** This kit is required for connecting a PW4 or PW8 washing machine to a peak-load cutout.

**Parts included**

Quantity	Mat. no.	Designation
1		Wiring harness N1L_ST33, X3-3
1		Cord connector

## Danger due to incorrectly carried out service and repair work

### WARNING



Danger due to incorrectly carried out service and repair work.

There is a risk of serious damage, injury and even death if service and repair work is carried out incorrectly.

- ✂ Service and repair work should only be carried out by a suitably qualified electrician with specialist training, knowledge and experience.
- ✂ All appropriate safety regulations must be taken into account.
- ✂ Read the technical service documentation (TSD) before starting service work.

## Risk of cuts

### CAUTION

Components are sharp.

Risk of cuts.

- ✂ Protective gloves should be worn and the edge protection, mat. no. 05057680, should be used.

## Installing the peak-load cutout kit

- ✂ Remove the machine lid; see the model-specific TSD.
- ✂ Clip the wiring harness' terminal block (1) into its allotted position on the traverse. See Fig. 1.
- ✂ Lay the wiring harness and place it in the cable holders (2). See Fig. 1.
- ✂ Connect the wiring harness to ST33 (3) on the ELP 235 electronic. The existing bridge connector can be disposed of. See Fig. 1.
- ✂ Break off one of the covers at the top of the back panel for the cable feed-through.
- ✂ Feed the cable through the top of the back panel.
- ✂ Reinstall the machine lid.

## en-US

---

## es

### Instrucciones de montaje de desconexión de carga máxima BSS28

**Motivo:** Se requiere el juego de montaje para conectar una lavadora de la serie PW4 y PW8 a una desconexión de carga máxima.

### Piezas del suministro

Número	Nº de mat.	Denominación
1		Mazo de cableado N1L_ST33, X3-3
1		Unión roscada de cable

## Peligro por trabajos de reparación incorrectos

### AVISO



Peligro por trabajos de reparación incorrectos.

Los trabajos de reparación incorrectos pueden causar importantes daños materiales, lesiones graves o incluso la muerte.

- ✂ Los trabajos de reparación se realizarán exclusivamente por un técnico especialista autorizado con formación técnica, conocimientos especializados y experiencia.
- ✂ Tener en cuenta las disposiciones de seguridad en vigor.
- ✂ Primero leer la Documentación del Servicio Técnico (TSD) y posteriormente actuar.

## Peligro de sufrir cortes al realizar trabajos de mantenimiento

### CUIDADO

Los componentes pueden presentar cantos afilados debidos a la fabricación.

Peligro de sufrir cortes al realizar trabajos de mantenimiento.

- ✂ Como medida de protección contra cortes, llevar guantes y utilizar cantoneras, n.º de mat. 05057680.

## Instalar el juego de montaje de desconexión de carga máxima

- ✂ Desmontar la tapa de la máquina, véase la TSD del modelo del aparato.
- ✂ Encajar la regleta de bornes (1) del mazo de cableado en la ubicación prevista en el travesaño, ver fig. 1.
- ✂ Tender el mazo de cableado e introducirlo en el sujetacables (2), ver fig. 1.
- ✂ Insertar el mazo de cableado en el ST33 (3) de la electrónica ELP 235. Se puede desechar el conector puente existente, ver fig. 1.
- ✂ Hacer en la pared trasera una hendidura adecuada para la unión roscada de cable.
- ✂ Inserte la unión roscada de cable en la pared trasera.
- ✂ Montar la tapa del aparato.

**es**

---

**fi**

## Asennusohje – Huippukuormitussuoja BSS28

**Syy:** Rakennussarja tarvitaan, kun sarjojen PW4 ja PW8 pesukone liitetään huippukuormitussuojaan.

### Mukana toimitettavat osat

Määrä	Mat.nro	Nimitys
1		Johtosarja N1L_ST33, X3-3
1		Verkkokaapelin ruuvikierte



## Asiattomat korjaukset voivat aiheuttaa huomattavia vaaratilanteita

### VAROITUS



Asiattomat korjaukset voivat aiheuttaa huomattavia vaaratilanteita.

Asiattomat korjaukset saattavat aiheuttaa vakavia esine- ja henkilövahinkoja ja jopa kuoleman.

- ✍ Asennustyöt on annettava periaatteessa aina valtuutetun sähköasentajan tehtäväksi, jolla on asianmukainen ammatillinen koulutus sekä ammatilliset tiedot, taidot ja työkokemus.
- ✍ Asennustöissä on noudatettava voimassa olevia turvallisuusmääräyksiä.
- ✍ Lue Tekniset huoltotiedot (TSD) ennen huoltotöiden aloittamista.

## Huoltotöiden yhteydessä on olemassa viiltohaavojen vaara

### VARO

Laitteessa voi rakenteellisista syistä olla teräviä reunoja.

Huoltotöiden yhteydessä on olemassa viiltohaavojen vaara.

- ✍ Käytä viiltohaavojen ehkäisemiseksi suojakäsineitä ja reunasuojusta M.-Nr. 05057680.

## Rakennussarja Huippukuormitussuojan asennus

- ✍ Irrota koneen kansi, ks. koneen tyyppi-TSD.
- ✍ Napsauta johtosarjan kiinnityslista (1) sille varattuun paikkaan palkkiin, ks. kuva 1.
- ✍ Vedä johtosarja ja kiinnitä se kaapelinpidikkeisiin (2), ks. kuva 1.
- ✍ Liitä johtosarja ELP-elektronikan 235 liitäntään ST33 (3). Siltapistoketta ei enää tarvita, ks. kuva 1.
- ✍ Murra kaapelin ruuvikierteeseen sopiva stanssattu osa irti takaseinän yläosasta.
- ✍ Asenna kaapelin ruuvikierre takaseinän yläosaan.
- ✍ Asenna koneen kansi takaisin.

**fi**

**fr**

## Notice de montage du circuit de délestage BSS28

**Motif** : le module est nécessaire au raccordement d'un lave-linge des séries PW4 et PW8 à un circuit de délestage.

### Pièces fournies

Nombre	N° Mat.	Dénomination
1		toron N1L_ST33, X3-3
1		Vissage de câble

## Danger en cas de travaux de maintenance non conformes

### AVERTISSEMENT

 Danger en cas de travaux de maintenance non conformes.

Des travaux de maintenance non conformes peuvent causer des dommages matériels élevés ainsi que de graves blessures avec conséquences mortelles.

- ↯ Les travaux de maintenance doivent être exécutés uniquement par un électricien qualifié possédant la formation, les connaissances et l'expérience professionnelles adéquates.
- ↯ Les consignes de sécurité en vigueur doivent être respectées.
- ↯ Lire la documentation technique du Service (TSD) avant d'agir.

## Risque de coupure lors des travaux d'entretien

### ATTENTION

Les composants peuvent présenter des arêtes vives liées à la fabrication.

Risque de coupure lors des travaux d'entretien

- ↯ Pour éviter les coupures, porter des gants de protection et utiliser le dispositif de protection des arêtes N° mat. 05057680.

## Installer le kit de montage pour circuit de délestage

- ↯ Démontez le couvercle de machine, voir la TSD de type de l'appareil.
- ↯ Encliqueter la barre de serrage (1) du toron à l'endroit prévu à cet effet dans la traverse, voir Fig. 1.
- ↯ Poser le toron et insérer dans le passe-câble (2), voir Fig. 1.
- ↯ Brancher le toron sur ST33 (3) sur l'électronique ELP 235. La fiche de pontage présente peut être éliminée, voir Fig. 1.
- ↯ Détacher un sertissage adapté au vissage de câble dans la paroi arrière supérieure.
- ↯ Insérer un vissage de câble dans la paroi arrière supérieure.
- ↯ Monter le couvercle de l'appareil.

**fr**

**it**

## Istruzioni di montaggio spegnimento carico massimo di punta BSS28

**Motivo:** il kit serve per collegare una lavatrice delle serie PW4 e PW8 a un dispositivo di spegnimento carico massimo di punta.

### Pezzi contenuti

Numero	M.-Nr.	Denominazione
1		Cablaggio N1L_ST33, X3-3
1		Pressacavo

## Pericoli dovuti a lavori di manutenzione non corretti

### AVVERTENZA



Pericoli dovuti a lavori di manutenzione non corretti

Lavori di riparazione o manutenzione eseguiti in maniera non corretta possono provocare danni materiali ingenti e ferite gravi, anche la morte.

- ✂ Riparazioni e manutenzioni possono essere effettuate solo da elettricisti qualificati, che dispongono delle necessarie competenze e di specifica esperienza nel settore.
- ✂ Rispettare le disposizioni sulla sicurezza vigenti.
- ✂ Leggere dapprima la documentazione tecnica di servizio (TSD), poi agire.

## Pericolo di ferimento da taglio in caso di lavori di riparazione/manutenzione.

### ATTENZIONE

Per motivi di lavorazione, alcuni componenti possono risultare taglienti.

Pericolo di ferimento da taglio in caso di lavori di riparazione/manutenzione.

- ✂ Per evitare ferite da taglio, indossare i guanti protettivi e applicare la protezione spigoli e bordi M.-Nr. 05057680.

## Installare il kit di spegnimento carico massimo di punta

- ✂ Smontare il coperchio macchina, v. TSD modello apparecchio.
- ✂ Agganciare la morsettiera (1) del cablaggio nel punto indicato sulla traversa, v. imm. 1.
- ✂ Posare il cablaggio e farlo passare nei portacavo (2), v. imm. 1.
- ✂ Inserire il cablaggio su ST33 (3) dell'elettronica ELP 235. Smaltire il ponticello presente, v. imm. 1.
- ✂ Nella parete posteriore superiore rompere il rilievo adatto al pressacavo.
- ✂ Inserire il pressacavo nella parete posteriore superiore.
- ✂ Montare il coperchio macchina.

**it**

**nl**

## Montage-instructie module BSS28 uitschakeling bij piekbelasting

**Reden:** De ombouwset is nodig voor het aansluiten van een wasautomaat uit de series PW4 en PW8 op een uitschakeling bij piekbelasting.

### Onderdelen

Aantal	Mat.-nr.	Aanduiding
1		Kabelboom N1L_ST33, X3-3
1		Schroefkoppeling

## Risiko door ondeskundig onderhoud

### WAARSCHUWING



Risico door ondeskundig onderhoud.

Ondeskundig onderhoud kan veel schade en ernstig letsel veroorzaken en levensgevaarlijk zijn.

- ✂ Werkzaamheden mogen alleen door een vakman uitgevoerd worden
- ✂ met inachtneming van alle geldende veiligheidsvoorschriften.
- ✂ Lees eerst de Technische Service Documentatie (TSD) voordat u uw werkzaamheden begint.

## U kunt zich snijden bij onderhouds-/reparatiewerkzaamheden

### LET OP

De randen van de onderdelen kunnen scherp zijn.

U kunt zich snijden bij onderhouds-/reparatiewerkzaamheden.

- ✂ Draag veiligheidshandschoenen en gebruik kantbescherming mat.-nr. 05057680 om snijwonden te voorkomen.

## Ombouwset uitschakeling piekbelasting installeren

- ✂ Demonteer het bovenblad van het apparaat, zie type-TSD van het apparaat.
- ✂ Klik de klemmenstrook (1) van de kabelboom op de daarvoor bestemde plaats vast in de traverse, zie afb. 1.
- ✂ Plaats de kabelboom en leg deze in de kabelhouders (2), zie afb. 1.
- ✂ Sluit de kabelboom op ST33 (3) op elektronica ELP 235 aan. De brugstekker kunt u weggooiden, zie afb. 1.
- ✂ Breek een voor de schroefkoppeling gemaakte versterking boven in de achterwand eruit.
- ✂ Plaats de schroefkoppeling boven in de achterwand.
- ✂ Monteer het bovenblad van het apparaat.

nl

no

## Monteringsveiledning for toppbelastningsenhet BSS28

**Årsak:** Ombyggingssettet er nødvendig for tilkobling av en vaskemaskin i serien PW4 og PW8 til en toppbelastningsenhet.

### Inkluderte deler

Antall	M.-nr.	Betegnelse
1		Kabelbunt N1L_ST33, X3-3
1		Kabelforskruning

## Fare på grunn av ufagmessig utført vedlikeholdsarbeid

### ADVARSEL



Fare på grunn av ufagmessig utført vedlikeholdsarbeid

Ufagmessig vedlikeholdsarbeid kan forårsake store materielle skader og alvorlige personskader med døden til følge.

- ✂ Vedlikeholdsarbeid skal kun gjennomføres av kvalifiserte elektrofagfolk med fagutdanning, fagkunnskap og erfaringer fra faget.
- ✂ Gjeldende sikkerhetsbestemmelser skal følges.
- ✂ Les dokumentasjonen (TSD) før arbeidet gjennomføres.

## Fare for kuttskader under vedlikeholdsarbeid

### OBS!

Komponenter kan avhengig av produksjonen ha skarpe kanter.

Fare for kuttskader under vedlikeholdsarbeid

✂ Til beskyttelse mot stikkskader bruk beskyttelseshansker og kantbeskyttelse M.-nr. 05057680.

## Ombyggingssett for toppbelastningsenhet - installasjon

- ✂ Demonter maskindekselet, se maskinens type-TSD.
- ✂ Fest koblingslisten (1) til kabelbunten på stedet i traversen som er ment for den, se Fig. 1.
- ✂ Legg kabelbunten og plasser den i kabelholderne (2), se Fig. 1.
- ✂ Plugg kabelbunten på ST33 (3) på elektronikkmodulen ELP 235. Den eksisterende broplugg kan kasseres, se Fig. 1.
- ✂ Brekk ut en passende preging for kabelforskrunding øverst på bakveggen.
- ✂ Monter kabelforskrundingen øverst på bakveggen.
- ✂ Monter maskindekslet.

no

pt

## Instruções de montagem do kit de gestão de picos de energia BSS28

**Motivo:** o kit é necessário para a ligação de uma máquina de lavar das séries PW4 e PW8 a um sistema de gestão de picos de energia.

### Peças recebidas

Quantidade	N.º de material	Denominação
1		Feixe de cabos N1L_ST33, X3-3
1		União roscada do cabo

## Perigo devido a trabalhos de manutenção inadequados

### AVISO

 Perigo devido a trabalhos de manutenção inadequados.

Os trabalhos de manutenção incorretos podem causar elevados danos materiais e lesões graves fatais.

- ✂ Os trabalhos de manutenção apenas podem ser realizados por um electricista com formação profissional, conhecimentos e experiência técnicos.
- ✂ As normas de segurança aplicáveis devem ser cumpridas.
- ✂ Ler primeiramente os documentos de assistência técnica (TSD) antes de iniciar quaisquer trabalhos.

## Perigo de lacerações durante a realização dos trabalhos de manutenção

### CUIDADO

Os componentes podem ser afiados nos cantos devido ao fabrico.

Perigo de lacerações durante a realização dos trabalhos de manutenção.

- ✂ Usar luvas de proteção contra lacerações e utilizar protecção de rebordos com o n.º de mat. 05057680.

## Instalar o kit de gestão de picos de energia

- ↪ Desmontar a tampa da máquina, consultar o TSD do modelo do aparelho.
- ↪ Engatar a barra de terminais (1) do feixe de cabos no local previsto na trave, ver a fig. 1.
- ↪ Dispor o feixe de cabos fixador de cabos (2), ver a fig. 1.
- ↪ Inserir o feixe de cabos em ST33 (3) da unidade electrónica ELP 235. A ficha de derivação existente pode ser eliminada, ver a fig. 1.
- ↪ Remover um relevo adequado para a união roscada do cabo para fora do painel traseiro superior.
- ↪ Colocar a união roscada do cabo no painel traseiro superior.
- ↪ Instalar a tampa da máquina.

pt

ru

## Монтажная инструкция для устройства отключения при пиковой нагрузке BSS28

**Основание:** Комплект предназначен для подключения стиральной машины PW4 и PW8 к устройству отключения при пиковой нагрузке.

### Входящие в состав детали

Кол-во	Мат.-№	Название
1		Жгут проводов NN1L_ST33, X3-3
1		Винтовой держатель кабеля

### Опасности, возникающие при выполнении ремонтных работ неквалифицированным персоналом

#### ПРЕДУПРЕЖДЕНИЕ



Опасности, возникающие при выполнении ремонтных работ неквалифицированным персоналом

Выполнение ремонтных работ неквалифицированным персоналом может нанести большой материальный ущерб, а также стать причиной нанесения большого вреда здоровью, вплоть до летального исхода.

- ↪ Ремонтные работы разрешено проводить только квалифицированному электротехнику, имеющему профессиональное образование, профессиональные знания и опыт.
- ↪ Действующие правила техники безопасности должны быть учтены.
- ↪ Сначала необходимо прочитать Техническую Сервисную Документацию (TSD), а затем действовать.

### Опасность порезов в ходе проведения ремонтных работ и технического обслуживания

#### ОСТОРОЖНО

В зависимости от производственных условий некоторые детали могут иметь острые края.

Опасность порезов в ходе проведения ремонтных работ и технического обслуживания

- ↪ Для защиты от порезов необходимо надевать защитные перчатки, а также использовать предохранительные прокладки на острые кромки, мат.№ 05057680.

### Монтаж комплекта для отключения при пиковой нагрузке

- ↪ Демонтировать крышку прибора, см. TSD по типу прибора.
- ↪ Зафиксировать клеммную колодку (1) жгута проводов на предназначенном месте на траверсе, см. рис. 1.
- ↪ Проложить жгут проводов и закрепить кабельной стяжкой (2), см. рис. 1.
- ↪ Подключить жгут проводов к разъему ST33 (3) на электронике ELP 235. Имеющуюся перемычку можно утилизировать, см. рис. 1.

- ✂ Выломать предназначенное для кабельного ввода проштампованное специальное место в верхней части задней стенки.
- ✂ Провести и зафиксировать кабель в верхней части задней стенки.
- ✂ Установить крышку прибора.

## RU

## SV

### Monteringsanvisning effekttoppsbrytare BSS28

**Orsak:** Byggsatsen krävs för anslutning av tvättmaskiner i serierna PW4 och PW8 till en effekttoppsbrytare.

### Innehållande delar

Antal	M-nr	Benämning
1		Kabelstam N1-L_ST33, X3-3
1		Kabelförskruvning

### Fara på grund av felaktigt utförda servicearbeten

#### VARNING



Fara på grund av felaktigt utförda servicearbeten.

Felaktigt utförda servicearbeten kan leda till omfattande skador på föremål och svåra personskador med möjlig dödlig utgång.

- ✂ Underhållsarbeten får endast utföras av en yrkesutbildad elfackman med praktisk erfarenhet av yrket.
- ✂ Beakta gällande säkerhetsföreskrifter.
- ✂ Läs först den tekniska servicedokumentationen (TSD) innan du utför något arbete.

### Risk för skärskador under servicearbeten

#### VAR FÖRSIKTIG

Konstruktionsdelar kan ha vassa kanter vid leverans.

Risk för skärskador under servicearbeten

- ✂ Använd skyddshandskar för att undvika att du skär dig och använd kantskydd materialnummer. 05057680.

### Installera byggsats för effekttoppsbrytare

- ✂ Demontera maskinlock, se typ-TSD på maskinen.
- ✂ Haka fast kabelstammens kopplingsplint (1) på det förutsedda stället i traversen, se bild. 1
- ✂ Dra kabelstammen och lägg in den i kabelhållaren (2), se bild. 1
- ✂ Stick in kabelstammen på ST33 (3) mot elektroniken ELP 235. Den befintliga jumpern kan kastas bort, se bild. 1
- ✂ Tryck ut en markering som passar för kabelförskruvningen i den övre bakväggen.
- ✂ Sätt in kabelförskruvningen i den övre bakväggen.
- ✂ Montera maskinlocket.

## SV